

Ihr Partner für Verkaufsfahrzeuge,
Promotionmodule und Kühlanhänger für die
Gastronomie und Veranstaltungsbranche.



Gastroanhänger



Eventtrailer



Partycooler



Kühlanhänger





CTR – die Ideenschmiede mit zahlreichen Patenten und Urkunden

Seit nunmehr über 30 Jahren ist die CTR Fahrzeugtechnik GmbH auf dem Gebiet der Entwicklung und der Produktion von Event- und Promotionfahrzeugen erfolgreich. Alle Fahrzeugtypen zeichnen sich durch einen multifunktionalen Einsatz im Außen- wie im Innenbereich aus. Dank dem feinen Gespür für Strömungen und Trends sowie durch den engen Kontakt und Austausch mit unseren Kunden entstehen ständig neue Ideen. Die Firma CTR entwirft und entwickelt jedes Jahr mindestens zwei neue Modelle. Dieses Konzept hat sich bewährt, denn heute blickt man voller Stolz auf viele Patente, Geschmacksmuster und Gebrauchsmuster, wie zum Beispiel:

- Urkunden für Patente von Ausschankwagen
- Geschmacksmuster für mobile Verkaufsstände
- Urkunden und Patente für Baugruppen
- Urkunden und Patente für Designs
- Gebrauchsmuster für diverse Anwendungen





| | | | | SEITEN: |
|------------------------------------------------------------------------|------------------|-----|-------------|----------------|
| Gastroanhänger Rechteck | GA 01 | bis | GA 06 | 05 - 11 |
| Gastroanhänger Rechteck mit Kühlhaus | GA-K 01 | bis | GA-K 06 | 12 - 17 |
| Gastroanhänger Rechteck · Referenzen | | | | 18 |
| Gastroanhänger 6eck | GA-6 E 01 | bis | GA-6 E 06 | 19 - 25 |
| Gastroanhänger 6eck · Referenzen | | | | 26 |
| Gastroanhänger 8eck | GA-8 E 01 | bis | GA-8 E 06 | 27 - 33 |
| Gastroanhänger 8eck mit Kühlhaus | GA-8 EK 01 | bis | GA-8 EK 06 | 34 - 39 |
| Gastroanhänger 8eck · Referenzen | | | | 40 |
| Eventtrailer mit 1 Verkaufsklappe | ET-1 01 | bis | ET-1 04 | 41 - 45 |
| Eventtrailer mit 2 Verkaufsklappen | ET-2 01 | bis | ET-2 04 | 46 - 49 |
| Eventtrailer mit 3 Verkaufsklappen | ET-3 01 | bis | ET-3 04 | 50 - 54 |
| Eventtrailer mit 4 Verkaufsklappen | ET-4 01 | bis | ET-4 04 | 55 - 57 |
| Eventtrailer · Referenzen | | | | 58 |
| Partycooler Little Ben | PC Little Ben 01 | | | 59 - 60 |
| Partycooler Leon | PC Leon 01 | | | 61 |
| Partycooler Big Ben | PC Big Ben 01 | | | 62 |
| Partycooler Partyluder | PC Partyluder 01 | | | 63 |
| Partycooler · Referenzen | | | | 64 |
| Kühlanhänger / Kühlanhänger Hochlader | KT / TKT 01 | bis | KT / TKT 02 | 65 - 68 |
| Kühlanhänger · Referenzen | | | | 69 |
| Kühltransporter | 2K 01 | bis | 2K 02 | 70 - 71 |
| CTR-Themenwelten | | | | |
| Bier, Wein, Cocktail, Imbiss, Promotion, Verkaufsmobile, LKW-Aufbauten | | | | 72 - 83 |

Für Ihre Produkt-Präsentation die optimale Lösung!

Auch für Industrie- und Dienstleistungsunternehmen bietet CTR-Fahrzeuge eine große Palette an technisch ausgereiften Fahrzeug-Lösungen.

Fragen Sie nach unseren Möglichkeiten.





Mit Promocube® und Neonred® immer auf Erfolgskurs!

Planen Sie mit uns und unseren Partnern Promocube GmbH und Neonred Group GmbH Ihren Markenauftritt der ganz besonderen Art. Die einzigartigen Systeme „Route Counter“ und „Mobile Station“ lassen sich mühelos transportieren und mittels integriertem Hydraulik-System leicht platzieren.

Wir beraten Sie gerne!

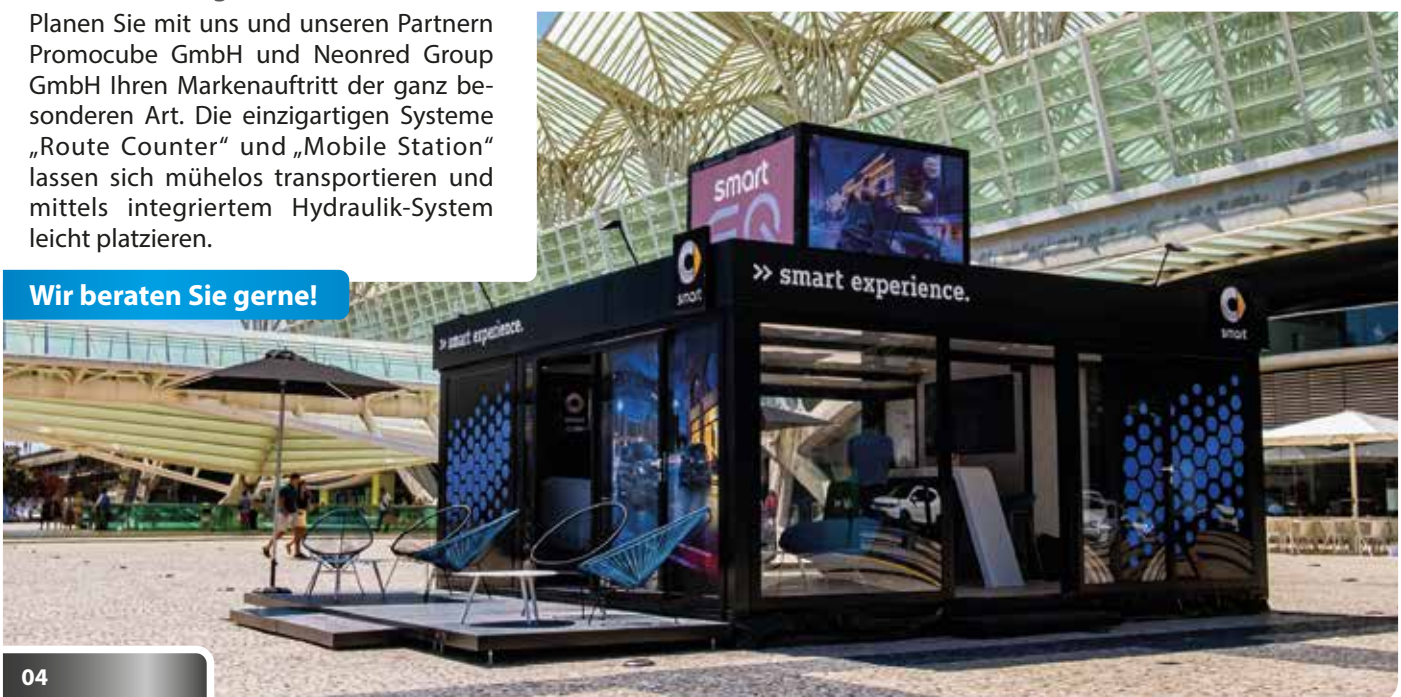



Gastroanhänger GA / GA-K

Wahlweise als vierseitig offener Rechteck-Anhänger oder dreiseitig offener Rechteck-Anhänger mit Kühlhaus.



Baureihe:

GA 3000

GA 3500

GA 4000

GA 4600

GA 5000

GA 5500

GA 6000

Baureihe:

GA 3500-K

GA 4000-K

GA 4600-K

GA 5000-K

GA 5500-K

GA 6000-K

Wir entwickeln jeden CTR Gastroanhänger stets in enger Zusammenarbeit mit unseren Kunden. Schon die Grundausstattung im mobilen Ausschankwagen ist komplett auf die Bedürfnisse und Anforderungen der Betreiber zugeschnitten und arbeitet Ihnen zu. Diese stark flexible und optisch ansprechende Baureihe macht den Ausschank von Bier, Wein und anderen Getränken oder die Zubereitung von Speisen zum Kinderspiel.



Gastroanhänger GA



Baureihe:

GA 3000

GA 3500

GA 4000

GA 4600

GA 5000

GA 5500

GA 6000

Abbildung ähnlich. Enthält Sonderausstattungen!

Der ideale Ausschankwagen für:
Brauereien, Getränkeindustrie, Gastronomie,
Getränkegroßhandel, Getränkevertrieb,
u.v.m. ...

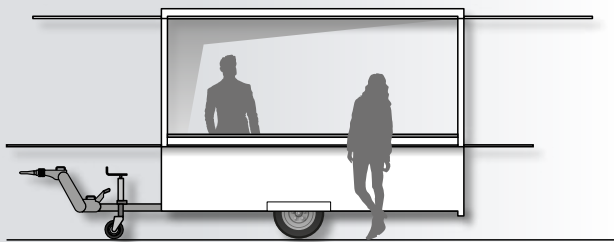

Ansicht links

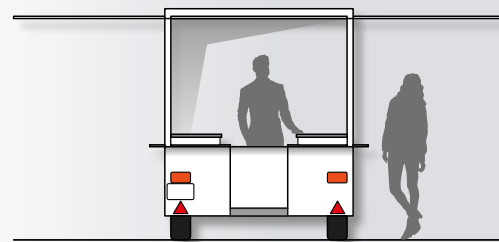

Ansicht Heck



Ansicht rechts

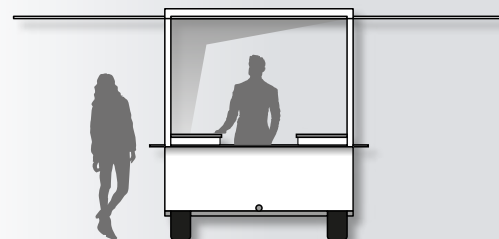

Ansicht Front

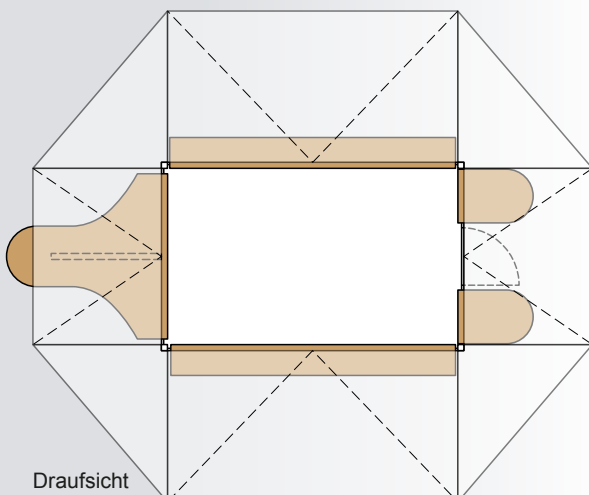

Draufsicht

Baubeschreibung Basisfahrzeug:

- Feuerverzinkter Unterbau
- Höhenverstellbare Zugeinrichtung
- Boden komplett mit eloxiertem Aluminium-Riffelblech beschichtet
- Rechteckiger Aufbau

Alle Maße und Gewichtsangaben sind ca.-Angaben und richten sich nach dem gewünschten Innenausbau, der Ausstattung sowie den verwendeten Materialien.

Fahrzeug-Größen:

GA 3000

| | | | | |
|-----------------------------------------------|------------|---------------|-------|-------|
| Aufbaumaße fahrbereit ohne Dachschild: | LxBxH [mm] | 4.765 | 2.550 | 2.675 |
| Verkaufsraum Innen: | LxBxH [mm] | 2.885 | 2.330 | 2.375 |
| Überdachte Verkaufsfläche: | LxB [mm] | 6.245 | 6.150 | |
| Zulässiges Gesamtgewicht: | [kg] | 1.800 - 2.500 | | |

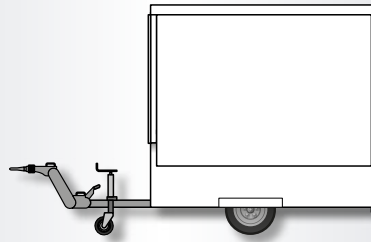

GA 3500

| | | | | |
|-----------------------------------------------|------------|---------------|-------|-------|
| Aufbaumaße fahrbereit ohne Dachschild: | LxBxH [mm] | 5.265 | 2.550 | 2.675 |
| Verkaufsraum Innen: | LxBxH [mm] | 3.385 | 2.330 | 2.375 |
| Überdachte Verkaufsfläche: | LxB [mm] | 6.745 | 6.150 | |
| Zulässiges Gesamtgewicht: | [kg] | 1.800 - 2.500 | | |

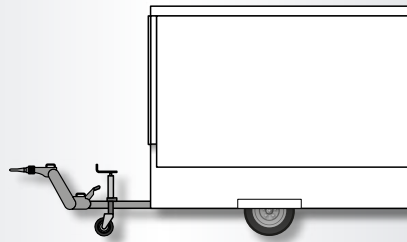

GA 4000

| | | | | |
|-----------------------------------------------|------------|-------|-------|-------|
| Aufbaumaße fahrbereit ohne Dachschild: | LxBxH [mm] | 6.200 | 2.550 | 2.675 |
| Verkaufsraum Innen: | LxBxH [mm] | 3.885 | 2.330 | 2.375 |
| Überdachte Verkaufsfläche: | LxB [mm] | 7.245 | 6.150 | |
| Zulässiges Gesamtgewicht: | [kg] | 2.500 | | |

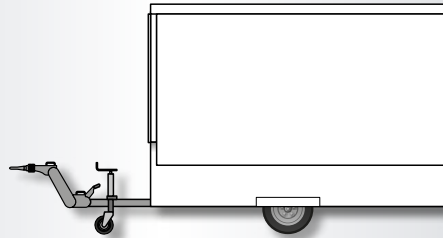

GA 4600

| | | | | |
|-----------------------------------------------|------------|-------|-------|-------|
| Aufbaumaße fahrbereit ohne Dachschild: | LxBxH [mm] | 6.800 | 2.550 | 2.675 |
| Verkaufsraum Innen: | LxBxH [mm] | 4.520 | 2.330 | 2.375 |
| Überdachte Verkaufsfläche: | LxB [mm] | 7.880 | 6.150 | |
| Zulässiges Gesamtgewicht: | [kg] | 2.500 | | |

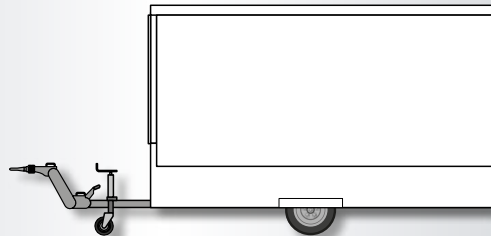

GA 5000

| | | | | |
|-----------------------------------------------|------------|-------|-------|-------|
| Aufbaumaße fahrbereit ohne Dachschild: | LxBxH [mm] | 7.200 | 2.550 | 2.675 |
| Verkaufsraum Innen: | LxBxH [mm] | 4.885 | 2.330 | 2.375 |
| Überdachte Verkaufsfläche: | LxB [mm] | 8.245 | 6.150 | |
| Zulässiges Gesamtgewicht: | [kg] | 2.500 | | |

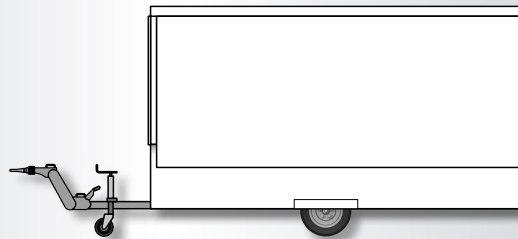

GA 5500

| | | | | |
|-----------------------------------------------|------------|---------------|-------|-------|
| Aufbaumaße fahrbereit ohne Dachschild: | LxBxH [mm] | 7.700 | 2.550 | 2.675 |
| Verkaufsraum Innen: | LxBxH [mm] | 5.385 | 2.330 | 2.375 |
| Überdachte Verkaufsfläche: | LxB [mm] | 8.745 | 6.150 | |
| Zulässiges Gesamtgewicht: | [kg] | 3.100 - 3.500 | | |

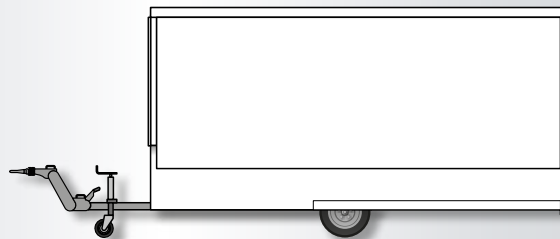

GA 6000

| | | | | |
|-----------------------------------------------|------------|-------|-------|-------|
| Aufbaumaße fahrbereit ohne Dachschild: | LxBxH [mm] | 8.200 | 2.550 | 2.675 |
| Verkaufsraum Innen: | LxBxH [mm] | 5.885 | 2.330 | 2.375 |
| Überdachte Verkaufsfläche: | LxB [mm] | 9.245 | 6.150 | |
| Zulässiges Gesamtgewicht: | [kg] | 3.500 | | |

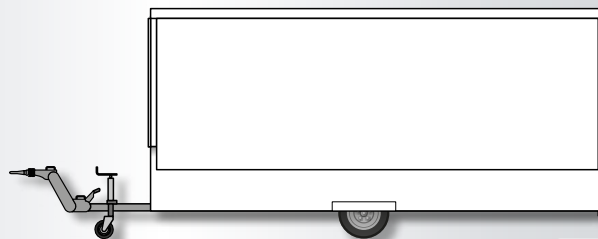

Baureihe:

GA 3000

GA 3500

GA 4000

GA 4600

GA 5000

GA 5500

GA 6000



Gastroanhänger GA

Achstypen:

Der CTR Gastroanhänger ist serienmäßig mit einem nicht absenkbaaren Fahrgestell ausgestattet.

Auf Kundenwunsch können die Gastroanhänger „GA“ gegen Aufpreis, mit absenkbarer Achse gefertigt werden.

Je nach erforderlichem Innenausbau ist zu beachten, dass bei einer Achse mit Absenkung der Radkasten etwas mehr Raum benötigt.

Baureihe:

GA 3000

GA 3500

GA 4000

GA 4600

GA 5000

GA 5500

GA 6000

ohne Absenkung (Standard)

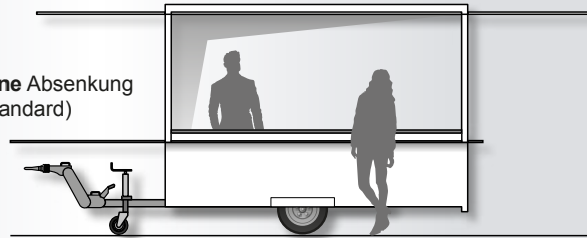

A mit Absenkung

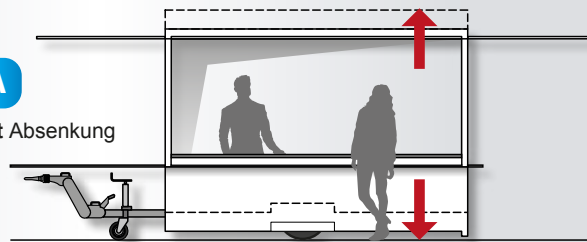

Eckstützen:

Der CTR Gastroanhänger wird serienmäßig mit Eckstützen aus lackiertem Vierkant-Stahlrohr gefertigt.

Wahlweise fertigen wir Ihnen die Eckstützen auch mit den beliebten und attraktiven Aluminium-Traversen. Ab Oberkante Thekenbretter oder in Aufbauhöhe, mit oder ohne Quertraversen, wird ihr Gastroanhänger ein Highlight auf jedem Event. (Gegen Aufpreis!)

Eckstützen in Vierkant-Stahlrohr (Standard)

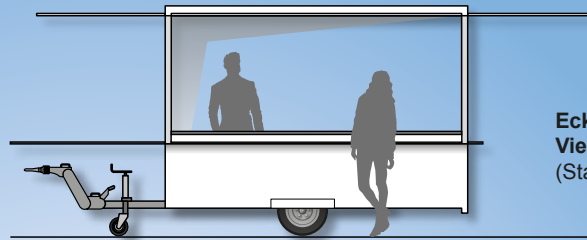

Eckstützen aus Alu-Traversen ab Oberkante Theke (Aufpreis)

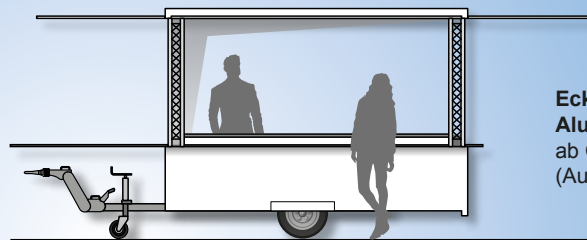

Eckstützen aus Alu-Traversen mit Quertraversen ab Oberkante Theke (Aufpreis)

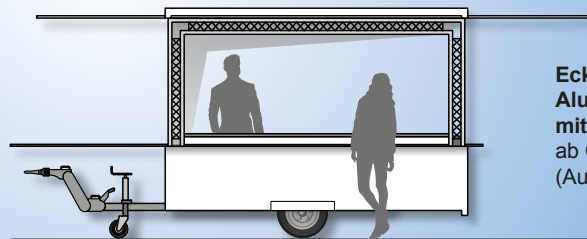

V-Stützen ab Oberkante Theke (Aufpreis)

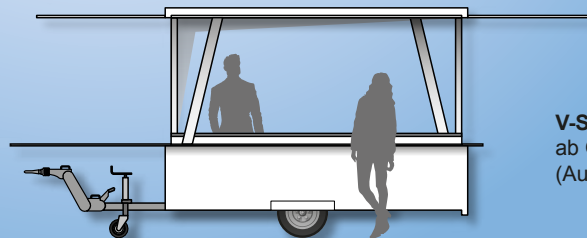

Die individuelle Ausstattung des Fahrzeug-Innenraumes richtet sich nach Anordnung der Fahrzeigtüren sowie nach geplanter Nutzung und Anforderungen des Kunden.



Bei der Planung Ihres Fahrzeug-Innenausbaus sind wir Ihnen gerne behilflich.

Unten einige Möglichkeiten für die Anordnung der Innentheken für Elektrogeräte, Edelstahlspüle, Zapfanlage und Hängeschränke, Regale oder Gläserablagen.

Baureihe:

GA 3000

GA 3500

GA 4000

GA 4600

GA 5000

GA 5500

GA 6000



Die CTR Gastroanhänger sind serienmäßig mit einer abschliessbaren Mitteltüre am Heck ausgestattet.

Auf Kundenwunsch kann - je nach Fahrzeuglänge - die Tür auch an anderen Fahrzeugseiten und Positionen angebracht werden. Zusätzliche Türen auf Anfrage.

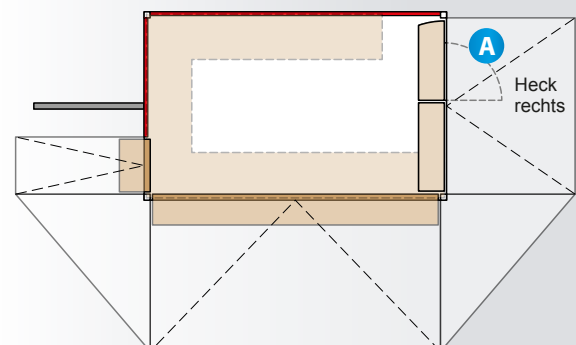
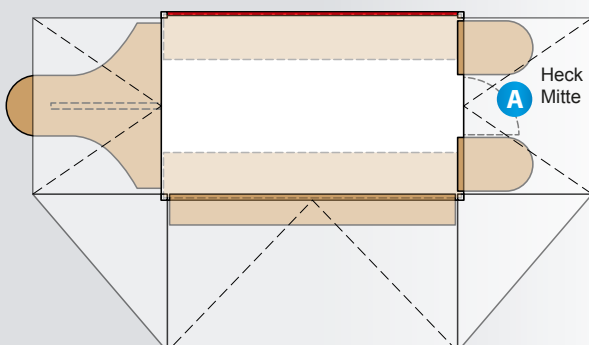
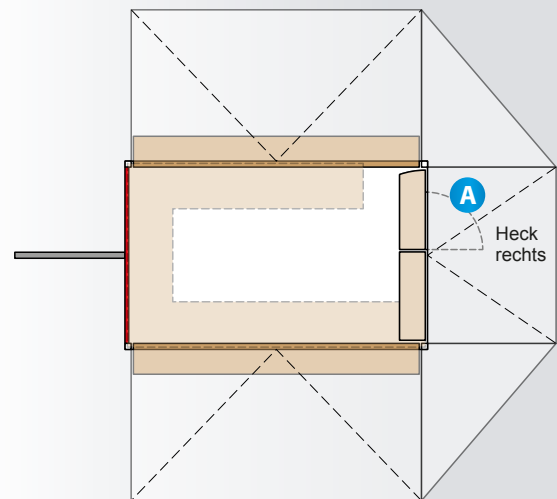
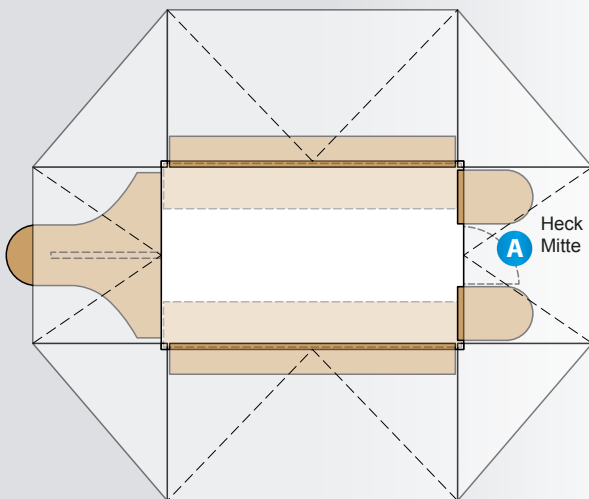

Die Anzahl, die Positionen und Breiten der zu öffnenden Verkaufsklappen bestimmen Sie. Hier nur einige Beispiele unserer Möglichkeiten.

Überall dort, wo Sie keine Verkaufsklappe benötigen, werden feste Seitenwände eingebaut, auf Wunsch mit abschließbarer Tür.



Dachformen:



Generell mit einem Flachdach ausgestattet, bieten wir Ihnen für unsere GA-Baureihe eine Vielzahl an passenden Dachformen für jeden Geschmack.

Ob mit Rundbogendach oder einem Pyramidendach, ob mit lackierter Blech-Eindeckung oder kombiniert mit Acrylglas, hier bleiben kaum Wünsche offen. Fragen Sie nach unseren Möglichkeiten.

Baureihe:

GA 3000

GA 3500

GA 4000

GA 4600

GA 5000

GA 5500

GA 6000

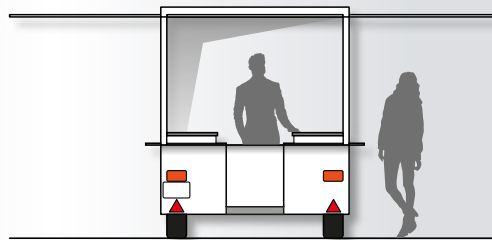
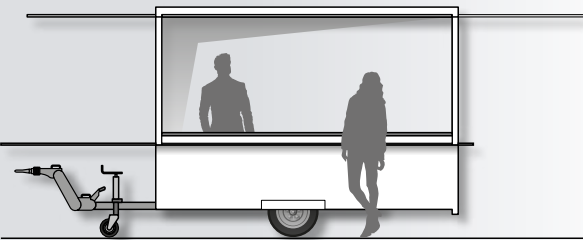

Gastroanhänger mit Flachdach (Standard)

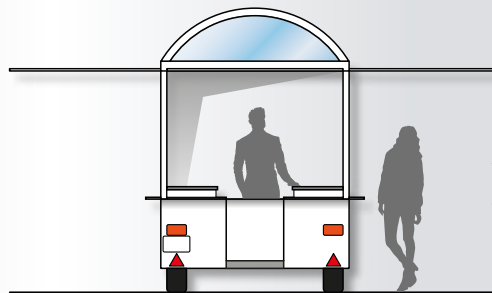
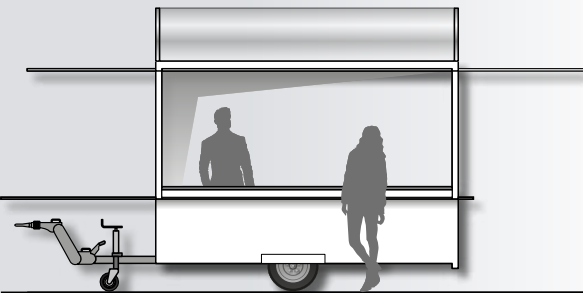

Gastroanhänger mit Rundbogendach, Acrylglas an den Kopfenden und wahlweise Acrylglas als Nachthimmel. (gegen Aufpreis)

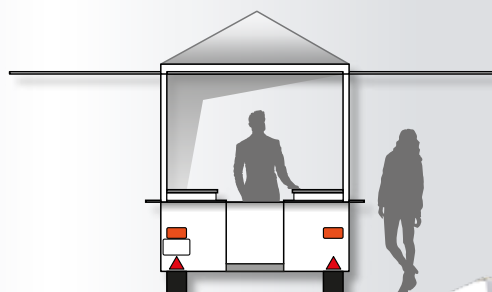
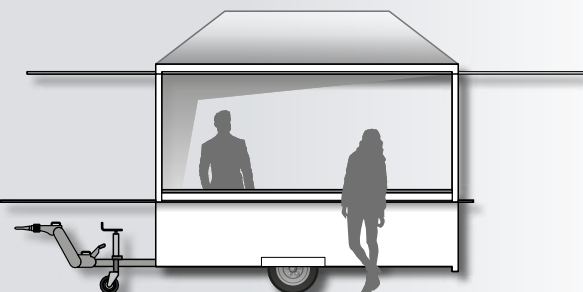

Gastroanhänger mit Pyramidendach (gegen Aufpreis)

Weitere attraktive Dachformen auf Anfrage.



Wählen Sie die Form der Thekenbretter nach Ihrem Geschmack.

Ob eckige, abgewinkelte oder gerundete Formen, in Holz-, Stein-, Metall- oder Farbdekoren, die Thekenbretter geben dem Design Ihres Gastroanhängers die individuelle Note.



Thekenformen:

Die Thekenbretter an den Seiten und am Heck werden während der Fahrt mit wenigen Handgriffen eingeklappt und arretiert.

Thekenbretter über der Zugdeichsel können - je nach Größe und Form - ebenfalls eingeklappt oder einfach abgenommen werden.

Baureihe:

GA 3000

GA 3500

GA 4000

GA 4600

GA 5000

GA 5500

GA 6000



Alle Thekenbretter sind robust gefertigt, mit pflegeleichten, abwaschbaren Oberflächen beschichtet und bieten viel Platz für Ihre Gäste, rundum.

Hier einige Gestaltungs-Beispiele für Ihr Thekendesign.

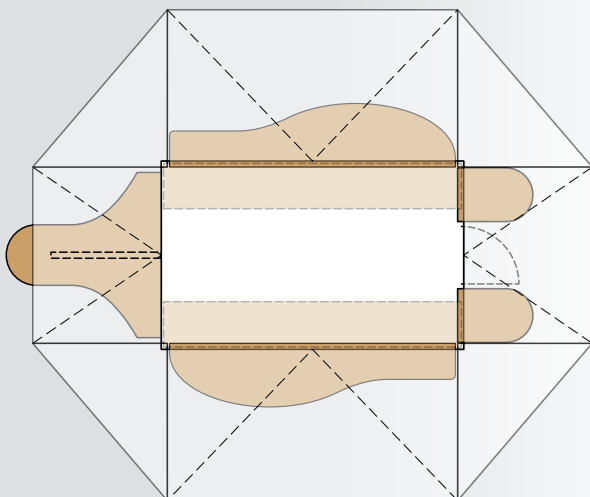
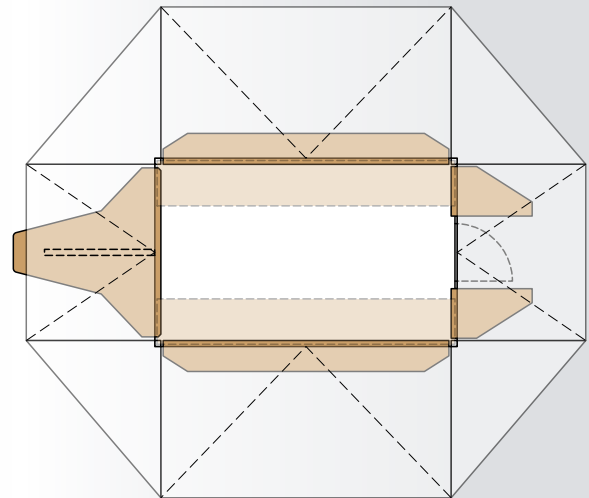
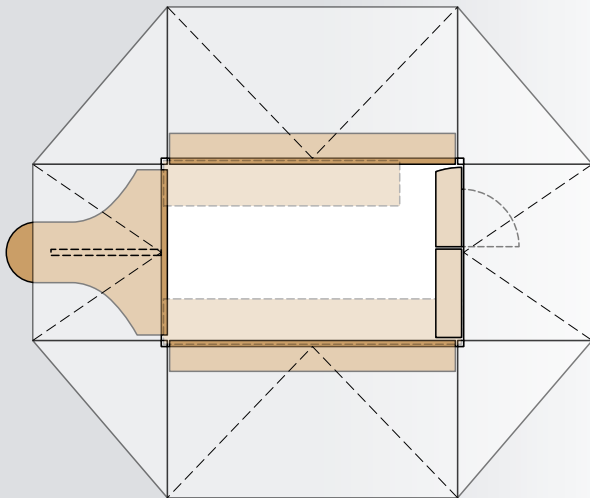

Gastroanhänger „GA 3500-T Iris“ mit geschwungenen Thekenbrettern



Gastroanhänger GA-K



Baureihe:

GA 3500-K

GA 4000-K

GA 4600-K

GA 5000-K

GA 5500-K

GA 6000-K

Abbildung ähnlich. Enthält Sonderausstattungen!

Der ideale Ausschankwagen für:
Brauereien, Getränkeindustrie, Gastronomie,
Getränkegroßhandel, Getränkevertrieb,
u.v.m. ...

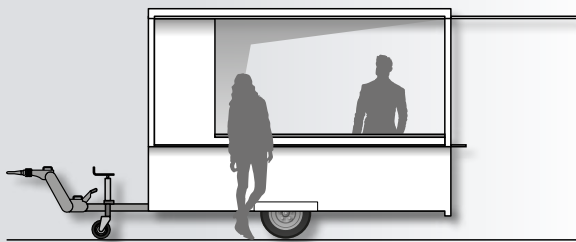

Ansicht links

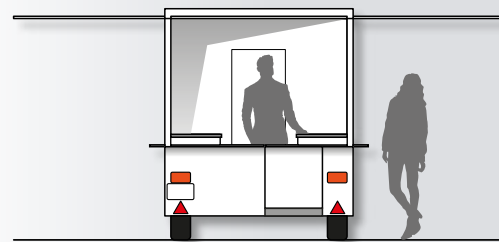

Ansicht Heck

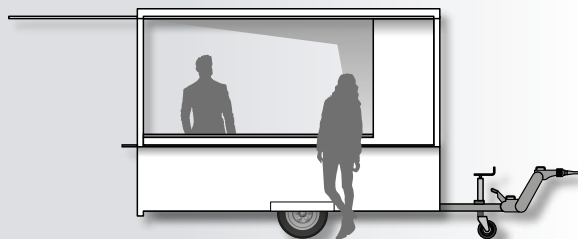

Ansicht rechts

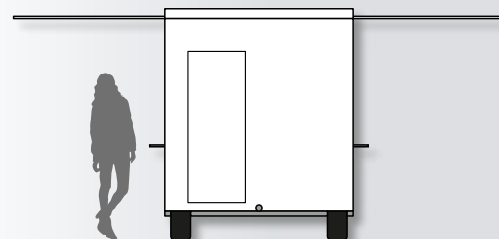

Ansicht Front

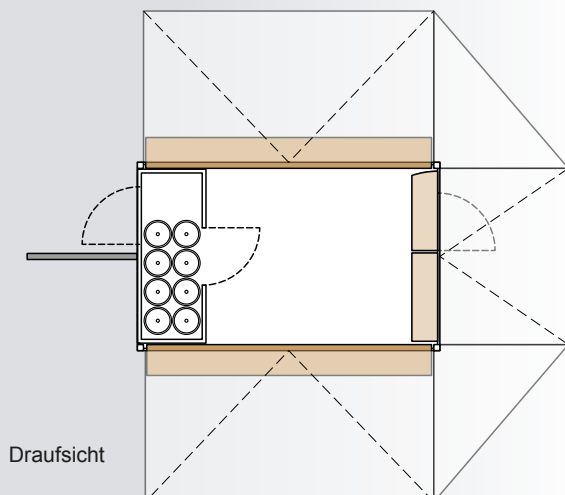

Draufsicht

Baubeschreibung Basisfahrzeug:

- Feuerverzinkter Unterbau
- Höhenverstellbare Zugeinrichtung
- Boden komplett mit eloxiertem Aluminium-Riffelblech beschichtet
- Rechteckiger Aufbau

Alle Maße und Gewichtsangaben sind ca.-Angaben und richten sich nach dem gewünschten Innenausbau, der Ausstattung sowie den verwendeten Materialien.

Baureihe:

GA 3500-K

GA 4000-K

GA 4600-K

GA 5000-K

GA 5500-K

GA 6000-K

Fahrzeug-Größen:

GA 3500-K

| | | | | |
|-----------------------------------------------|------------|-------|-------|-------|
| Aufbaumaße fahrbereit ohne Dachschild: | LxBxH [mm] | 5.265 | 2.550 | 2.675 |
| Verkaufsraum Innen: | LxBxH [mm] | 2.435 | 2.330 | 2.375 |
| Überdachte Verkaufsfläche: | LxB [mm] | 5.145 | 6.150 | |
| Kühlraum Innen: | LxBxH [mm] | 2.000 | 850 | 2.340 |
| Zulässiges Gesamtgewicht: | [kg] | 2.500 | | |
| Fassungsvermögen Fässer: | Menge | 16 | | |

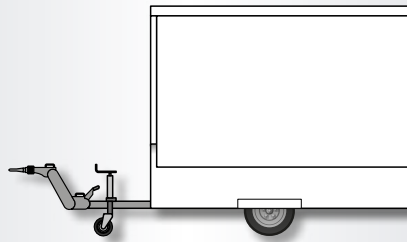

GA 4000-K

| | | | | |
|-----------------------------------------------|------------|-------|-------|-------|
| Aufbaumaße fahrbereit ohne Dachschild: | LxBxH [mm] | 6.200 | 2.550 | 2.675 |
| Verkaufsraum Innen: | LxBxH [mm] | 2.935 | 2.330 | 2.375 |
| Überdachte Verkaufsfläche: | LxB [mm] | 5.645 | 6.150 | |
| Kühlraum Innen: | LxBxH [mm] | 2.000 | 850 | 2.340 |
| Zulässiges Gesamtgewicht: | [kg] | 2.500 | | |
| Fassungsvermögen Fässer: | Menge | 16 | | |

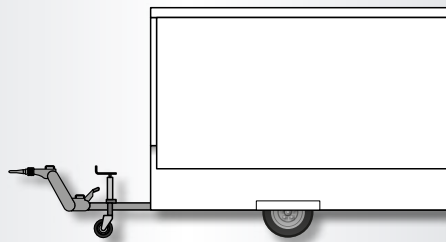

GA 4600-K

| | | | | |
|-----------------------------------------------|------------|-------|-------|-------|
| Aufbaumaße fahrbereit ohne Dachschild: | LxBxH [mm] | 6.800 | 2.550 | 2.675 |
| Verkaufsraum Innen: | LxBxH [mm] | 3.320 | 2.330 | 2.375 |
| Überdachte Verkaufsfläche: | LxB [mm] | 6.280 | 6.150 | |
| Kühlraum Innen: | LxBxH [mm] | 2.000 | 1.103 | 2.340 |
| Zulässiges Gesamtgewicht: | [kg] | 2.500 | | |
| Fassungsvermögen Fässer: | Menge | 24 | | |

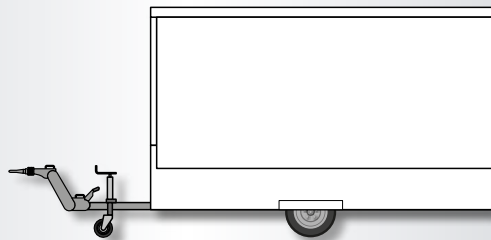

GA 5000-K

| | | | | |
|-----------------------------------------------|------------|-------|-------|-------|
| Aufbaumaße fahrbereit ohne Dachschild: | LxBxH [mm] | 7.200 | 2.550 | 2.675 |
| Verkaufsraum Innen: | LxBxH [mm] | 3.285 | 2.330 | 2.375 |
| Überdachte Verkaufsfläche: | LxB [mm] | 6.645 | 6.150 | |
| Kühlraum Innen: | LxBxH [mm] | 2.000 | 1.500 | 2.340 |
| Zulässiges Gesamtgewicht: | [kg] | 2.500 | | |
| Fassungsvermögen Fässer: | Menge | 32 | | |

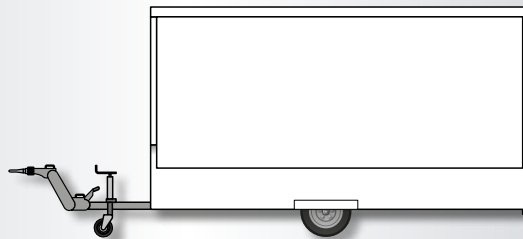

GA 5500-K

| | | | | |
|-----------------------------------------------|------------|---------------|-------|-------|
| Aufbaumaße fahrbereit ohne Dachschild: | LxBxH [mm] | 7.700 | 2.550 | 2.675 |
| Verkaufsraum Innen: | LxBxH [mm] | 3.785 | 2.330 | 2.375 |
| Überdachte Verkaufsfläche: | LxB [mm] | 7.145 | 6.150 | |
| Kühlraum Innen: | LxBxH [mm] | 2.000 | 1.500 | 2.340 |
| Zulässiges Gesamtgewicht: | [kg] | 3.100 - 3.500 | | |
| Fassungsvermögen Fässer: | Menge | 32 | | |

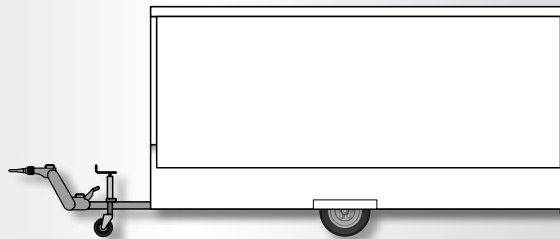

GA 6000-K

| | | | | |
|-----------------------------------------------|------------|-------|-------|-------|
| Aufbaumaße fahrbereit ohne Dachschild: | LxBxH [mm] | 8.200 | 2.550 | 2.675 |
| Verkaufsraum Innen: | LxBxH [mm] | 4.285 | 2.330 | 2.375 |
| Überdachte Verkaufsfläche: | LxB [mm] | 7.645 | 6.150 | |
| Kühlraum Innen: | LxBxH [mm] | 2.000 | 1.500 | 2.340 |
| Zulässiges Gesamtgewicht: | [kg] | 3.500 | | |
| Fassungsvermögen Fässer: | Menge | 32 | | |

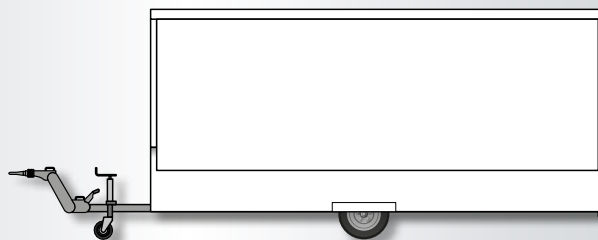

*Angabe „Fassungsvermögen Fässer“ zweireihig gestapelt. Nur im Stand, **nicht** während der Fahrt erlaubt!



Achstypen:

Baureihe:

GA 3500-K

GA 4000-K

GA 4600-K

GA 5000-K

GA 5500-K

GA 6000-K

Der CTR Gastroanhänger ist serienmäßig mit einem nicht absenkbaaren Fahrgestell ausgestattet.

Auf Kundenwunsch können die Gastroanhänger „GA“ gegen Aufpreis, mit absenkbarer Achse gefertigt werden.

Je nach erforderlichem Innenausbau ist zu beachten, dass bei einer Achse mit Absenkung der Radkasten etwas mehr Raum benötigt.

ohne Absenkung (Standard)

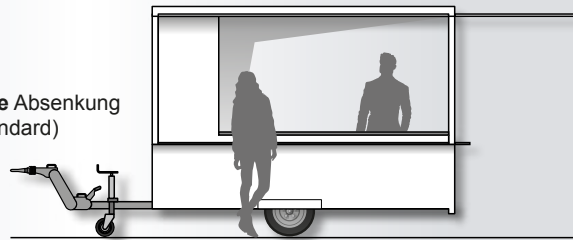

A mit Absenkung

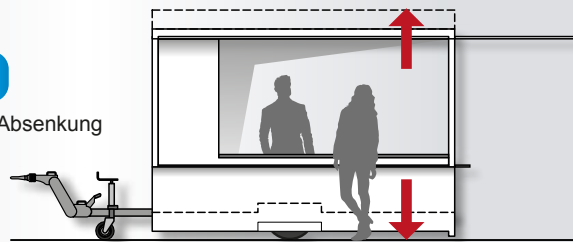

Eckstützen:

Der CTR Gastroanhänger wird serienmäßig mit Eckstützen aus lackiertem Vierkant-Stahlrohr gefertigt.

Wahlweise fertigen wir Ihnen die Eckstützen auch mit den beliebten und attraktiven Aluminium-Traversen. Ab Oberkante Thekenbretter oder in Aufbauhöhe, mit oder ohne Quertraversen, wird ihr Gastroanhänger ein Highlight auf jedem Event. (Gegen Aufpreis!)

Eckstützen in Vierkant-Stahlrohr (Standard)

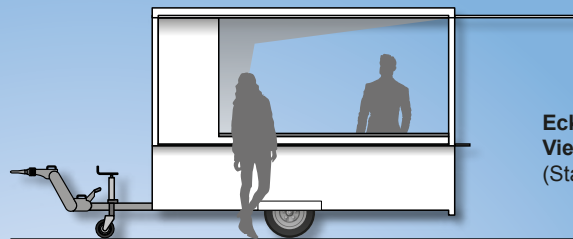

Eckstützen aus Alu-Traversen ab Oberkante Theke (Aufpreis)

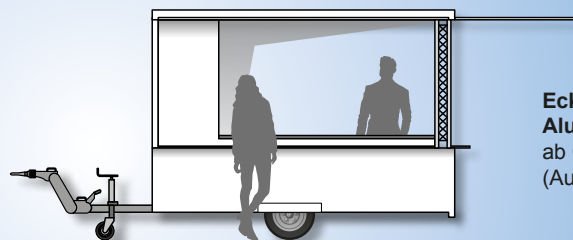

Eckstützen aus Alu-Traversen mit Quertraversen ab Oberkante Theke (Aufpreis)

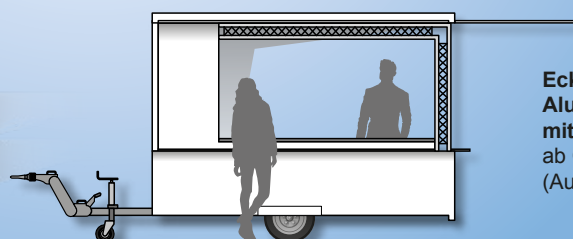

Die individuelle Ausstattung des Fahrzeug-Innenraumes richtet sich nach Anordnung der Fahrzeugtüren sowie nach geplanter Nutzung und Anforderungen des Kunden.



Bei der Planung Ihres Fahrzeug-Innenbaus sind wir Ihnen gerne behilflich.

Unten einige Möglichkeiten für die Anordnung der Innentheken für Elektrogeräte, Edelstahlspüle, Zapfanlage und Hängeschränke, Regale oder Glasablagen.

Baureihe:

GA 3500-K

GA 4000-K

GA 4600-K

GA 5000-K

GA 5500-K

GA 6000-K



Der CTR Gastroanhänger ist serienmäßig mit einer abschliessbaren Mitteltür am Heck ausgestattet.

Auf Kundenwunsch kann - je nach Fahrzeuglänge - die Tür auch an anderen Fahrzeugseiten und Positionen angebracht werden. Zusätzliche Türen auf Anfrage.

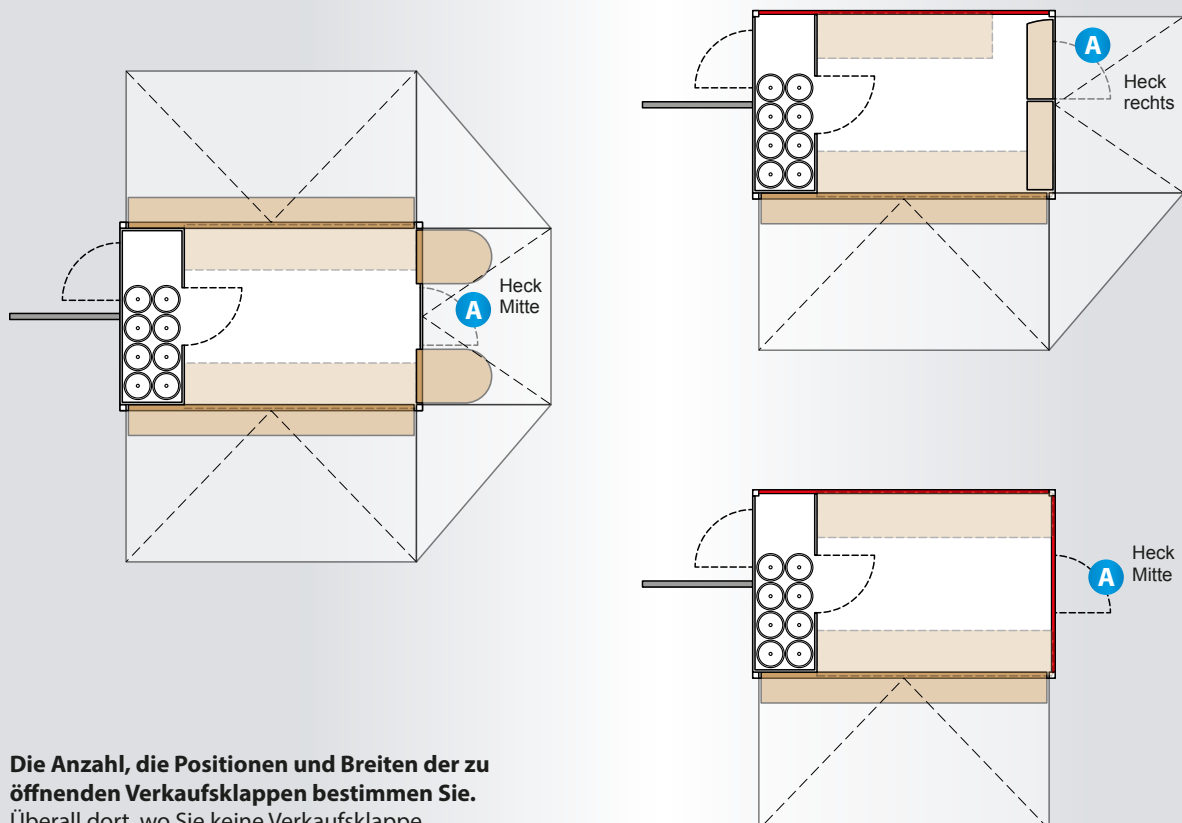

Die Anzahl, die Positionen und Breiten der zu öffnenden Verkaufsklappen bestimmen Sie.

Überall dort, wo Sie keine Verkaufsklappe benötigen, werden feste Seitenwände eingebaut, auf Wunsch mit abschließbarer Tür. Hier nur einige Beispiele unserer Möglichkeiten.



Dachformen:



Baureihe:

GA 3500-K

GA 4000-K

GA 4600-K

GA 5000-K

GA 5500-K

GA 6000-K

Generell mit einem Flachdach ausgestattet, bieten wir Ihnen für unsere GA-K-Baureihe eine Vielzahl an passenden Dachformen für jeden Geschmack.

Ob mit Rundbogendach oder einem Pyramidendach, ob mit lackierter Blech-Eindeckung oder kombiniert mit Acrylglas, hier bleiben kaum Wünsche offen. Fragen Sie nach unseren Möglichkeiten.

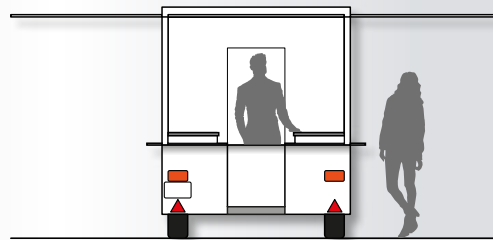
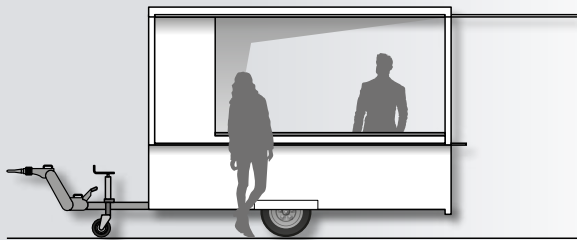

Gastroanhänger mit Flachdach (Standard)

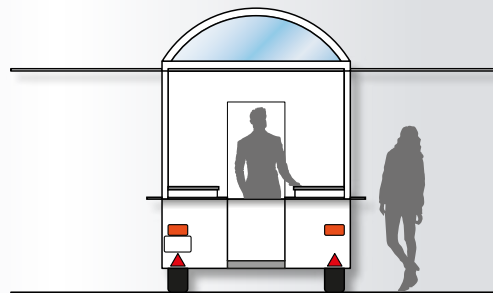
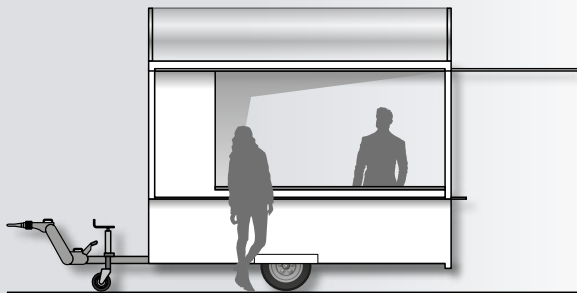

Gastroanhänger mit Rundbogendach, Acrylglas an den Kopfenden und wahlweise Acrylglas als Nachthimmel. (gegen Aufpreis)

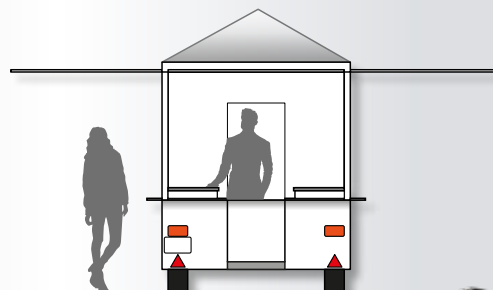
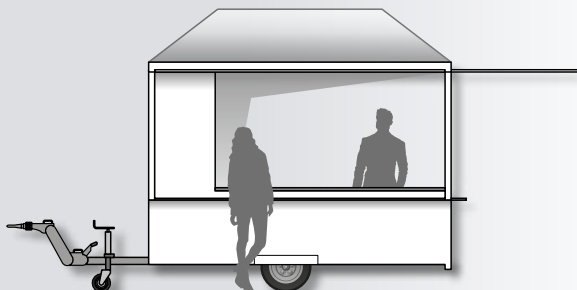

Gastroanhänger mit Pyramidendach (gegen Aufpreis)

Weitere attraktive Dachformen auf Anfrage.



Wählen Sie die Form der Thekenbretter nach Ihrem Geschmack.

Ob eckige, abgewinkelte oder gerundete Formen, in Holz-, Stein-, Metall- oder Farbdekoren, die Thekenbretter geben dem Design Ihres Gastroanhängers die individuelle Note.

Thekenformen:



Die Thekenbretter an den Seiten und am Heck werden während der Fahrt mit wenigen Handgriffen eingeklappt und arretiert.

Thekenbretter über der Zugdeichsel können - je nach Größe und Form - ebenfalls eingeklappt oder einfach abgenommen werden.

Baureihe:

GA 3500-K

GA 4000-K

GA 4600-K

GA 5000-K

GA 5500-K

GA 6000-K



Alle Thekenbretter sind robust gefertigt, mit pflegeleichten, abwaschbaren Oberflächen beschichtet und bieten viel Platz für Ihre Gäste, rundum.

Hier einige Gestaltungs-Beispiele für Ihr Thekendesign.

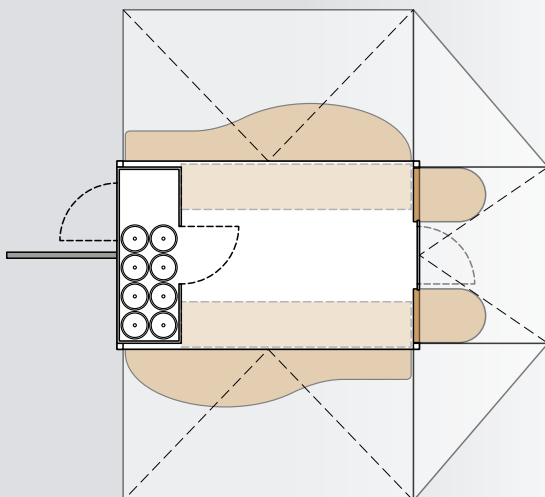
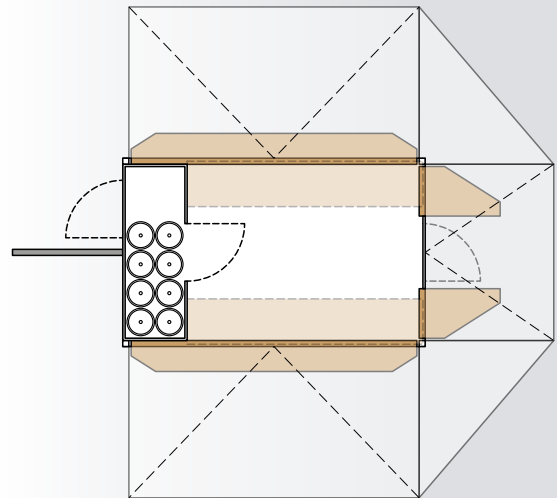
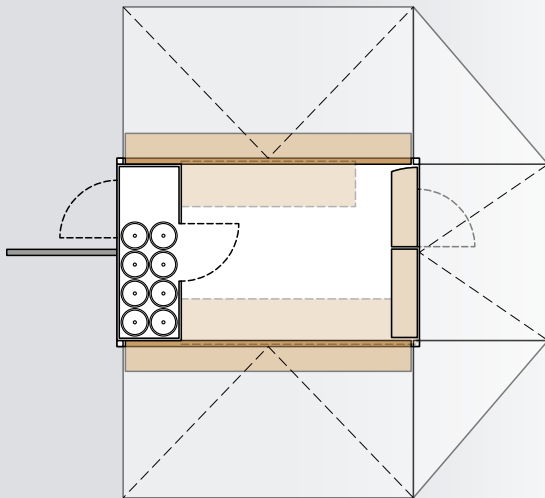

Gastroanhänger „GA 4000-K“ mit rechteckigen Thekenbrettern (Ecken leicht gerundet)



Referenzen:



GA 5000



GA 3500 KT



GA 4600 A



GA 4000 K



GA 4000



GA 3000 AT



Gastroanhänger GA-6 E

Wahlweise als dreiseitig offener Sechseck-Anhänger
oder zweiseitig offener Sechseck-Anhänger.

Baureihe:

GA 3000-6 E

GA 3500-6 E

GA 4000-6 E

GA 4600-6 E

GA 5000-6 E

GA 5500-6 E



Wir entwickeln jeden CTR Gastroanhänger stets in enger Zusammenarbeit mit unseren Kunden. Schon die Grundausrüstung im mobilen Ausschankwagen ist komplett auf die Bedürfnisse und Anforderungen der Betreiber zugeschnitten und arbeitet Ihnen zu. Diese stark flexible und optisch ansprechende Baureihe macht den Ausschank von Bier, Wein und anderen Getränken oder die Zubereitung von Speisen zum Kinderspiel.



Gastroanhänger GA-6 E



Baureihe:

GA 3000-6 E

GA 3500-6 E

GA 4000-6 E

GA 4600-6 E

GA 5000-6 E

GA 5500-6 E

Abbildung ähnlich. Enthält Sonderausstattungen!

Der ideale Ausschankwagen für:
Brauereien, Getränkeindustrie, Gastronomie,
Getränkegroßhandel, Getränkevertrieb,
u.v.m. ...

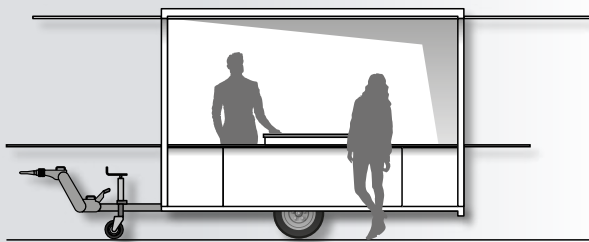

Ansicht links



Ansicht Heck

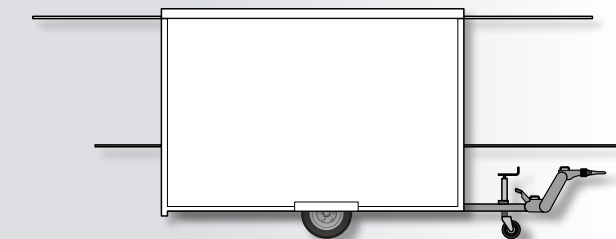

Ansicht rechts

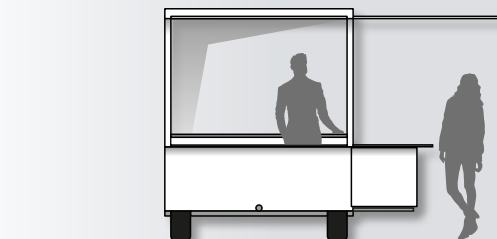

Ansicht Front

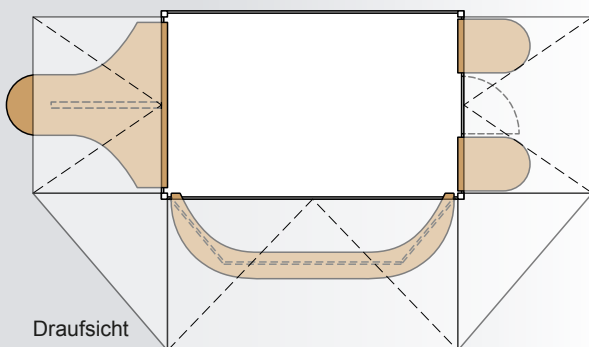

Draufsicht

Baubeschreibung Basisfahrzeug:

- Feuerverzinkter Unterbau
- Höhenverstellbare Zugeinrichtung
- Boden komplett mit eloxiertem Aluminium-Riffelblech beschichtet
- Rechteckiger Aufbau
- Sechseckige Verkaufsfläche

Alle Maße und Gewichtsangaben sind ca.-Angaben und richten sich nach dem gewünschten Innenausbau, der Ausstattung sowie den verwendeten Materialien.

Baureihe:

GA 3000-6 E

GA 3500-6 E

GA 4000-6 E

GA 4600-6 E

GA 5000-6 E

GA 5500-6 E

Fahrzeug-Größen:

GA 3000-6 E

Aufbaumaße fahrbereit ohne Dachschild:

| | | | |
|------------|-------|-------|-------|
| LxBxH [mm] | 4.765 | 2.550 | 2.675 |
|------------|-------|-------|-------|

Verkaufsraum Innen:

| | | | |
|------------|-------|-------|-------|
| LxBxH [mm] | 2.885 | 3.150 | 2.375 |
|------------|-------|-------|-------|

Überdachte Verkaufsfläche:

| | | |
|----------|-------|-------|
| LxB [mm] | 6.245 | 4.350 |
|----------|-------|-------|

Zulässiges Gesamtgewicht:

| | |
|------|-------|
| [kg] | 2.500 |
|------|-------|

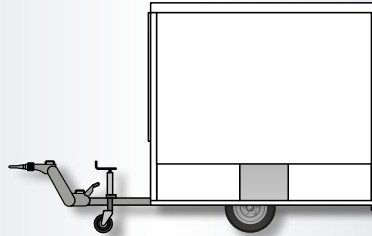

GA 3500-6 E

Aufbaumaße fahrbereit ohne Dachschild:

| | | | |
|------------|-------|-------|-------|
| LxBxH [mm] | 5.265 | 2.550 | 2.675 |
|------------|-------|-------|-------|

Verkaufsraum Innen:

| | | | |
|------------|-------|-------|-------|
| LxBxH [mm] | 3.385 | 3.150 | 2.375 |
|------------|-------|-------|-------|

Überdachte Verkaufsfläche:

| | | |
|----------|-------|-------|
| LxB [mm] | 6.745 | 4.350 |
|----------|-------|-------|

Zulässiges Gesamtgewicht:

| | |
|------|-------|
| [kg] | 2.500 |
|------|-------|

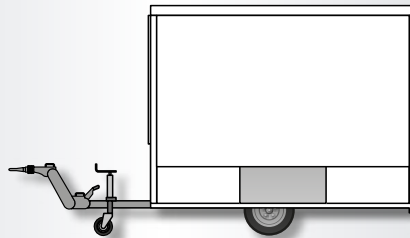

GA 4000-6 E

Aufbaumaße fahrbereit ohne Dachschild:

| | | | |
|------------|-------|-------|-------|
| LxBxH [mm] | 6.200 | 2.550 | 2.675 |
|------------|-------|-------|-------|

Verkaufsraum Innen:

| | | | |
|------------|-------|-------|-------|
| LxBxH [mm] | 3.885 | 3.150 | 2.375 |
|------------|-------|-------|-------|

Überdachte Verkaufsfläche:

| | | |
|----------|-------|-------|
| LxB [mm] | 7.245 | 4.350 |
|----------|-------|-------|

Zulässiges Gesamtgewicht:

| | |
|------|-------|
| [kg] | 2.500 |
|------|-------|

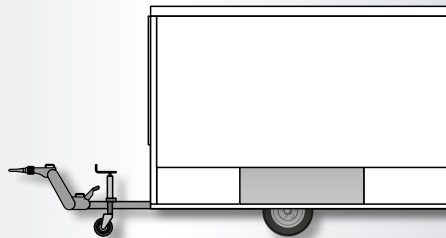

GA 4600-6 E

Aufbaumaße fahrbereit ohne Dachschild:

| | | | |
|------------|-------|-------|-------|
| LxBxH [mm] | 6.800 | 2.550 | 2.675 |
|------------|-------|-------|-------|

Verkaufsraum Innen:

| | | | |
|------------|-------|-------|-------|
| LxBxH [mm] | 4.520 | 3.150 | 2.375 |
|------------|-------|-------|-------|

Überdachte Verkaufsfläche:

| | | |
|----------|-------|-------|
| LxB [mm] | 7.880 | 4.350 |
|----------|-------|-------|

Zulässiges Gesamtgewicht:

| | |
|------|-------|
| [kg] | 3.100 |
|------|-------|

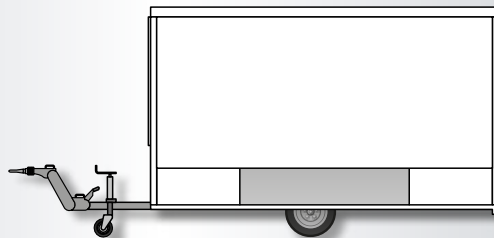

GA 5000-6 E

Aufbaumaße fahrbereit ohne Dachschild:

| | | | |
|------------|-------|-------|-------|
| LxBxH [mm] | 7.200 | 2.550 | 2.675 |
|------------|-------|-------|-------|

Verkaufsraum Innen:

| | | | |
|------------|-------|-------|-------|
| LxBxH [mm] | 4.885 | 3.150 | 2.375 |
|------------|-------|-------|-------|

Überdachte Verkaufsfläche:

| | | |
|----------|-------|-------|
| LxB [mm] | 8.245 | 4.350 |
|----------|-------|-------|

Zulässiges Gesamtgewicht:

| | |
|------|-------|
| [kg] | 3.100 |
|------|-------|

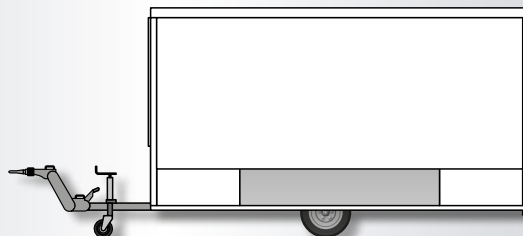

GA 5500-6 E

Aufbaumaße fahrbereit ohne Dachschild:

| | | | |
|------------|-------|-------|-------|
| LxBxH [mm] | 7.700 | 2.550 | 2.675 |
|------------|-------|-------|-------|

Verkaufsraum Innen:

| | | | |
|------------|-------|-------|-------|
| LxBxH [mm] | 5.385 | 3.150 | 2.375 |
|------------|-------|-------|-------|

Überdachte Verkaufsfläche:

| | | |
|----------|-------|-------|
| LxB [mm] | 8.745 | 4.350 |
|----------|-------|-------|

Zulässiges Gesamtgewicht:

| | |
|------|-------|
| [kg] | 3.500 |
|------|-------|

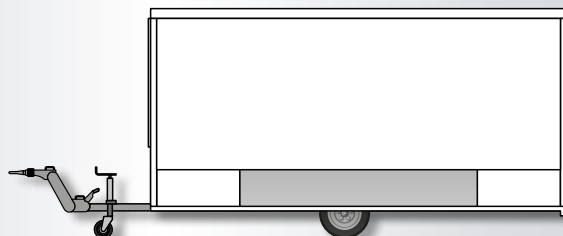



Achstypen:

Der CTR Gastroanhänger ist serienmäßig mit einem nicht absenkbaaren Fahrgestell ausgestattet.

Auf Kundenwunsch können die Gastroanhänger „GA“ gegen Aufpreis, mit absenkbarer Achse gefertigt werden.

Je nach erforderlichem Innenausbau ist zu beachten, dass bei einer Achse mit Absenkung der Radkasten etwas mehr Raum benötigt.

ohne Absenkung
(Standard)

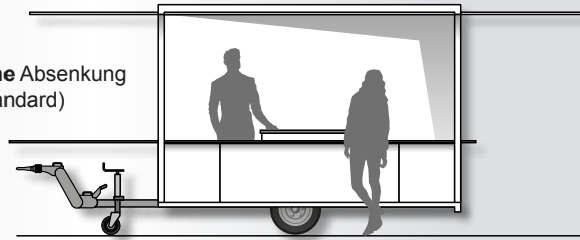

A
mit Absenkung

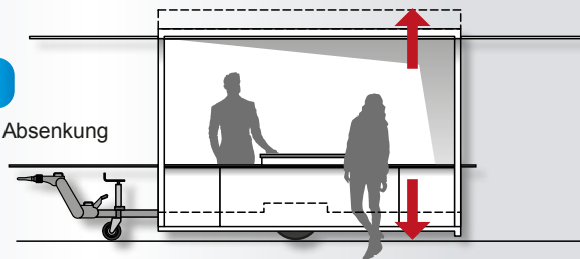

Baureihe:

GA 3000-6 E

GA 3500-6 E

GA 4000-6 E

GA 4600-6 E

GA 5000-6 E

GA 5500-6 E

Eckstützen:

Der CTR Gastroanhänger wird serienmäßig mit Eckstützen aus lackiertem Vierkant-Stahlrohr gefertigt.

Wahlweise fertigen wir Ihnen die Eckstützen auch mit den beliebten und attraktiven Aluminium-Traversen. Ab Oberkante Thekenbretter oder in Aufbauhöhe, mit oder ohne Quertraversen, wird ihr Gastroanhänger ein Highlight auf jedem Event. (Gegen Aufpreis!)

Eckstützen in
Vierkant-Stahlrohr
(Standard)

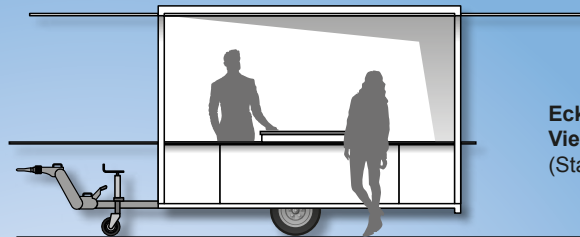

Eckstützen aus
Alu-Traversen
ab Oberkante Theke
(Aufpreis)

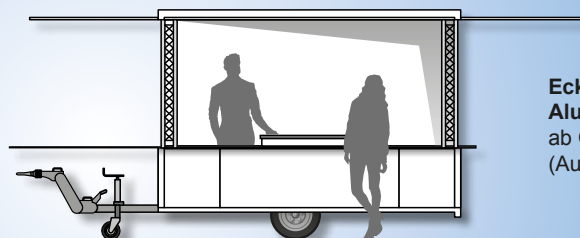

Eckstützen aus
Alu-Traversen
mit Quertraversen
ab Oberkante Theke
(Aufpreis)

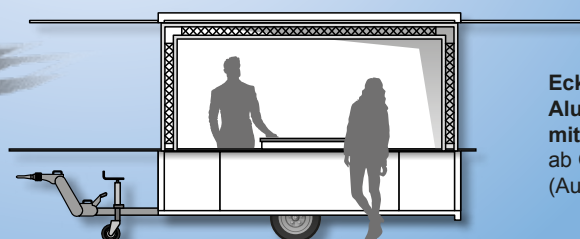

Die individuelle Ausstattung des Fahrzeug-Innenraumes richtet sich nach Anordnung der Fahrzeurtüren sowie nach geplanter Nutzung und Anforderungen des Kunden.



Bei der Planung Ihres Fahrzeug-Innenausbaus sind wir Ihnen gerne behilflich.

Unten einige Möglichkeiten für die Anordnung der Innentheken für Elektrogeräte, Edelstahlspüle, Zapfanlage und Hängeschränke, Regale oder Gläserablagen.

Baureihe:

GA 3000-6 E

GA 3500-6 E

GA 4000-6 E

GA 4600-6 E

GA 5000-6 E

GA 5500-6 E



Der CTR Gastroanhanger ist serienmäßig mit einer abschliessbaren Mitteltüre am Heck ausgestattet. Auf Kundenwunsch kann - je nach Fahrzeuglänge - die Tür auch an anderen Fahrzeugseiten und Positionen angebracht werden. Zusätzliche Türen auf Anfrage.

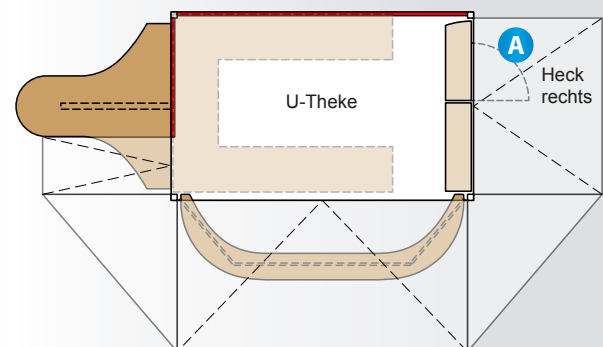
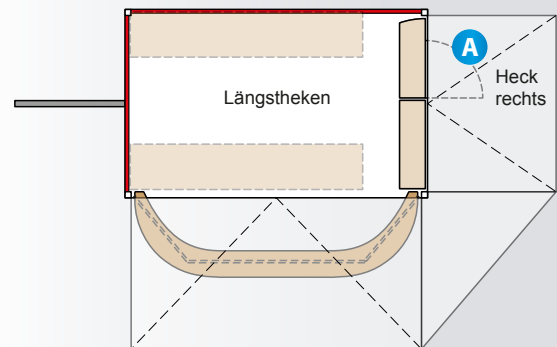
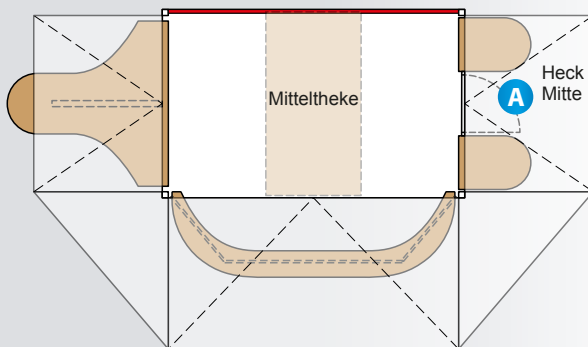

Sondergrundrisse möglich!



Dachformen:



Generell mit einem Flachdach ausgestattet, bieten wir Ihnen für unsere GA-Baureihe eine Vielzahl an passenden Dachformen für jeden Geschmack.

Ob mit Rundbogendach oder einem Pyramidendach, ob mit lackierter Blech-Eindeckung oder kombiniert mit Acrylglas, hier bleiben kaum Wünsche offen. Fragen Sie nach unseren Möglichkeiten.

Baureihe:

GA 3000-6 E

GA 3500-6 E

GA 4000-6 E

GA 4600-6 E

GA 5000-6 E

GA 5500-6 E

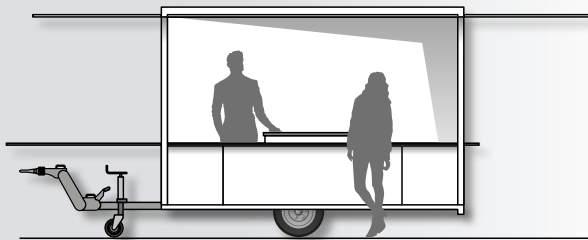

Gastroanhänger mit Flachdach (Standard)

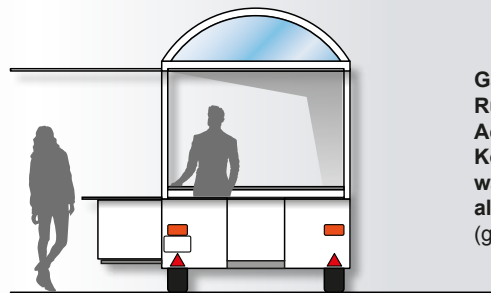
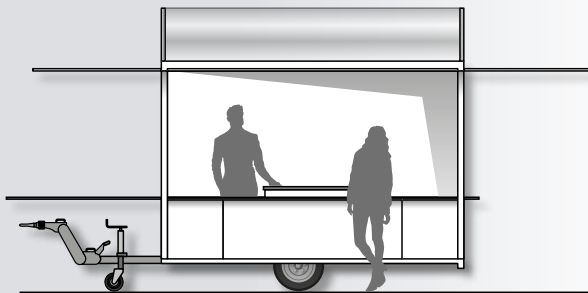

Gastroanhänger mit Rundbogendach, Acrylglas an den Kopfenden und wahlweise Acrylglas als Nachthimmel. (gegen Aufpreis)

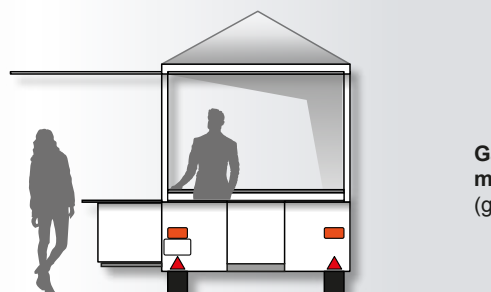
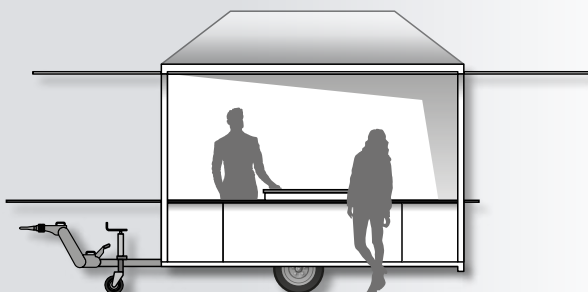

Gastroanhänger mit Pyramidendach (gegen Aufpreis)

Weitere attraktive Dachformen auf Anfrage.

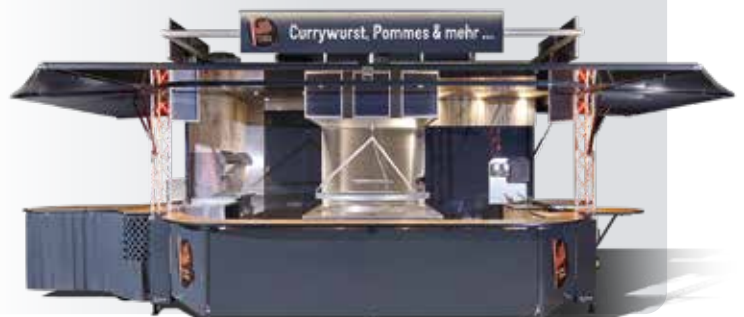

Wählen Sie die Form der Thekenbretter nach Ihrem Geschmack.

Ob eckige, abgewinkelte oder gerundete Formen, in Holz-, Stein-, Metall- oder Farbdekoren, die Thekenbretter geben dem Design Ihres Gastroanhängers die individuelle Note.



Thekenformen:

Die Thekenbretter an den Seiten und am Heck werden während der Fahrt mit wenigen Handgriffen eingeklappt und arretiert.

Thekenbretter über der Zugdeichsel können - je nach Größe und Form - ebenfalls eingeklappt oder einfach abgenommen werden.

Baureihe:

GA 3000-6 E

GA 3500-6 E

GA 4000-6 E

GA 4600-6 E

GA 5000-6 E

GA 5500-6 E



Alle Thekenbretter sind robust gefertigt, mit pflegeleichten, abwaschbaren Oberflächen beschichtet und bieten viel Platz für Ihre Gäste, rundum.

Hier einige Gestaltungs-Beispiele für Ihr Thekendesign.

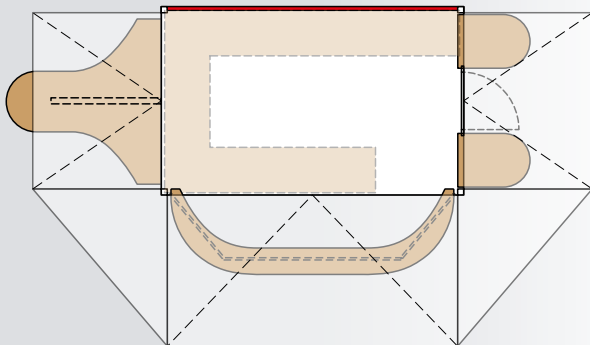
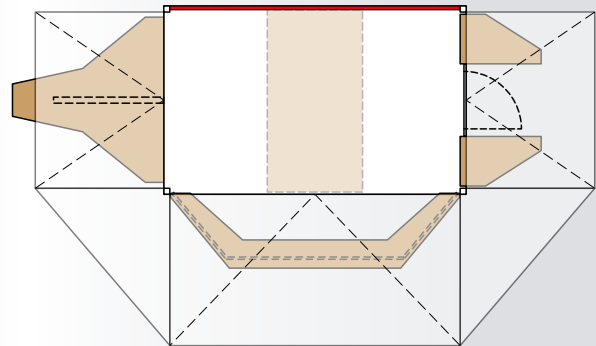
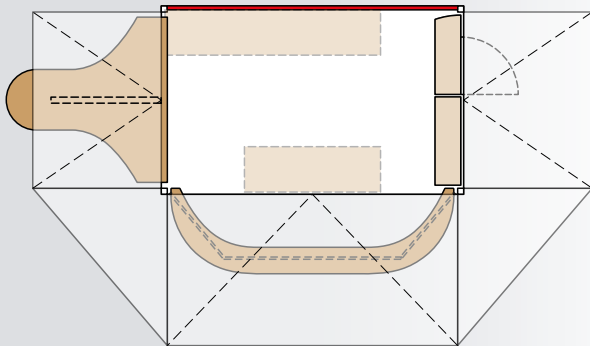



Referenzen:



GA 4600-6 EAT Cocktailwagen



GA 4600-6 EAT



GA 4000-6 EAT



GA 5000-6 EAT



GA 5000-6 EAT



GA 5000-6 EAT



Gastroanhänger GA-8 E / GA-8 EK

Wahlweise als drei- und vierseitig offener Achteck-Anhänger oder dreiseitig offener Achteck-Anhänger mit Kühlhaus.



Baureihe:

GA 3000-8 E

GA 3500-8 E

GA 4000-8 E

GA 4600-8 E

GA 5000-8 E

GA 5500-8 E

Baureihe:

GA 3500-8 EK

GA 4000-8 EK

GA 4600-8 EK

GA 5000-8 EK

GA 5500-8 EK

Wir entwickeln jeden CTR Gastroanhänger stets in enger Zusammenarbeit mit unseren Kunden. Schon die Grundausstattung im mobilen Ausschankwagen ist komplett auf die Bedürfnisse und Anforderungen der Betreiber zugeschnitten und arbeitet Ihnen zu. Diese stark flexible und optisch ansprechende Baureihe macht den Ausschank von Bier, Wein und anderen Getränken oder die Zubereitung von Speisen zum Kinderspiel.



Gastroanhänger GA-8 E



Baureihe:

GA 3000-8 E

GA 3500-8 E

GA 4000-8 E

GA 4600-8 E

GA 5000-8 E

GA 5500-8 E

Abbildung ähnlich. Enthält Sonderausstattungen!

Der ideale Ausschankwagen für:
Brauereien, Getränkeindustrie, Gastronomie,
Getränkegroßhandel, Getränkevertrieb,
u.v.m. ...

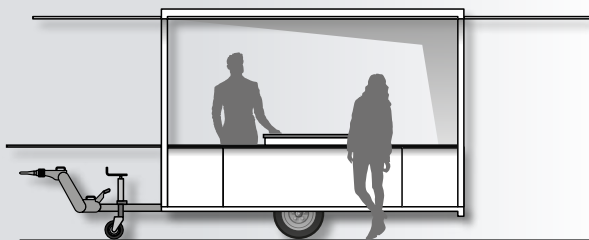

Ansicht links

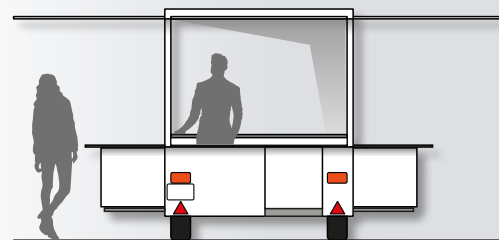

Ansicht Heck

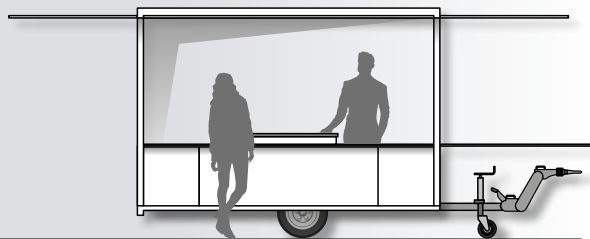

Ansicht rechts



Ansicht Front

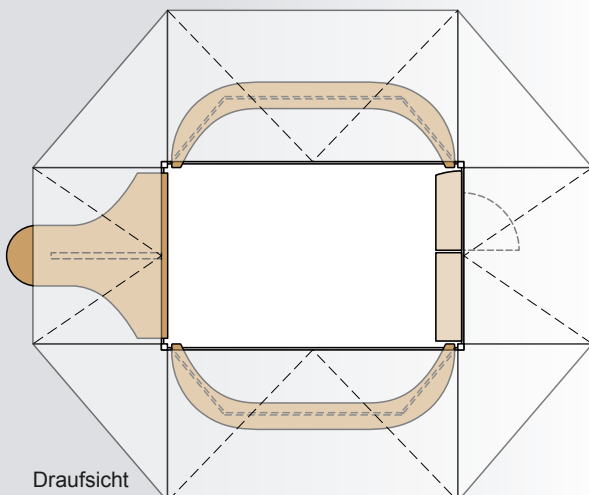

Draufsicht

Baubeschreibung Basisfahrzeug:

- Feuerverzinkter Unterbau
- Höhenverstellbare Zugeinrichtung
- Boden komplett mit eloxiertem Aluminium-Riffelblech beschichtet
- Achteckige Verkaufsfläche

Alle Maße und Gewichtsangaben sind ca.-Angaben und richten sich nach dem gewünschten Innenausbau, der Ausstattung sowie den verwendeten Materialien.

Baureihe:

GA 3000-8 E

GA 3500-8 E

GA 4000-8 E

GA 4600-8 E

GA 5000-8 E

GA 5500-8 E

Fahrzeug-Größen:

GA 3000-8 E

Aufbaumaße fahrbereit ohne Dachschild:

| | | | |
|------------|-------|-------|-------|
| LxBxH [mm] | 4.765 | 2.550 | 2.675 |
|------------|-------|-------|-------|

Verkaufsraum Innen:

| | | | |
|------------|-------|-------|-------|
| LxBxH [mm] | 2.885 | 4.050 | 2.375 |
|------------|-------|-------|-------|

Überdachte Verkaufsfläche:

| | | |
|----------|-------|-------|
| LxB [mm] | 6.245 | 6.150 |
|----------|-------|-------|

Zulässiges Gesamtgewicht:

| | |
|------|---------------|
| [kg] | 1.800 - 2.500 |
|------|---------------|

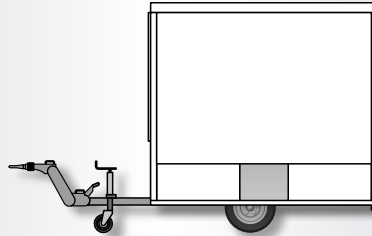

GA 3500-8 E

Aufbaumaße fahrbereit ohne Dachschild:

| | | | |
|------------|-------|-------|-------|
| LxBxH [mm] | 5.265 | 2.550 | 2.675 |
|------------|-------|-------|-------|

Verkaufsraum Innen:

| | | | |
|------------|-------|-------|-------|
| LxBxH [mm] | 3.385 | 4.050 | 2.375 |
|------------|-------|-------|-------|

Überdachte Verkaufsfläche:

| | | |
|----------|-------|-------|
| LxB [mm] | 6.745 | 6.150 |
|----------|-------|-------|

Zulässiges Gesamtgewicht:

| | |
|------|-------|
| [kg] | 2.500 |
|------|-------|

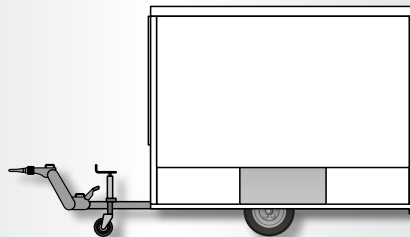

GA 4000-8 E

Aufbaumaße fahrbereit ohne Dachschild:

| | | | |
|------------|-------|-------|-------|
| LxBxH [mm] | 6.200 | 2.550 | 2.675 |
|------------|-------|-------|-------|

Verkaufsraum Innen:

| | | | |
|------------|-------|-------|-------|
| LxBxH [mm] | 3.885 | 4.050 | 2.375 |
|------------|-------|-------|-------|

Überdachte Verkaufsfläche:

| | | |
|----------|-------|-------|
| LxB [mm] | 7.245 | 6.150 |
|----------|-------|-------|

Zulässiges Gesamtgewicht:

| | |
|------|---------------|
| [kg] | 2.500 - 3.100 |
|------|---------------|

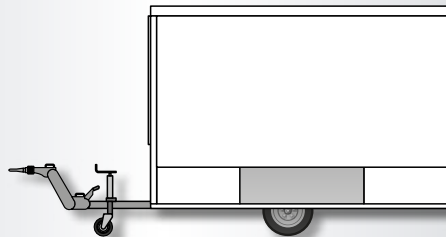

GA 4600-8 E

Aufbaumaße fahrbereit ohne Dachschild:

| | | | |
|------------|-------|-------|-------|
| LxBxH [mm] | 6.800 | 2.550 | 2.675 |
|------------|-------|-------|-------|

Verkaufsraum Innen:

| | | | |
|------------|-------|-------|-------|
| LxBxH [mm] | 4.520 | 4.050 | 2.375 |
|------------|-------|-------|-------|

Überdachte Verkaufsfläche:

| | | |
|----------|-------|-------|
| LxB [mm] | 7.880 | 6.150 |
|----------|-------|-------|

Zulässiges Gesamtgewicht:

| | |
|------|-------|
| [kg] | 3.100 |
|------|-------|

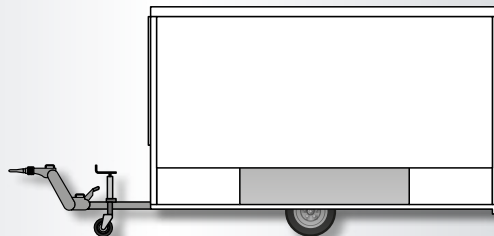

GA 5000-8 E

Aufbaumaße fahrbereit ohne Dachschild:

| | | | |
|------------|-------|-------|-------|
| LxBxH [mm] | 7.200 | 2.550 | 2.675 |
|------------|-------|-------|-------|

Verkaufsraum Innen:

| | | | |
|------------|-------|-------|-------|
| LxBxH [mm] | 4.885 | 4.050 | 2.375 |
|------------|-------|-------|-------|

Überdachte Verkaufsfläche:

| | | |
|----------|-------|-------|
| LxB [mm] | 8.245 | 6.150 |
|----------|-------|-------|

Zulässiges Gesamtgewicht:

| | |
|------|-------|
| [kg] | 3.100 |
|------|-------|

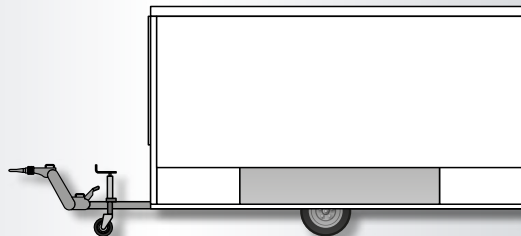

GA 5500-8 E

Aufbaumaße fahrbereit ohne Dachschild:

| | | | |
|------------|-------|-------|-------|
| LxBxH [mm] | 7.700 | 2.550 | 2.675 |
|------------|-------|-------|-------|

Verkaufsraum Innen:

| | | | |
|------------|-------|-------|-------|
| LxBxH [mm] | 5.385 | 4.050 | 2.375 |
|------------|-------|-------|-------|

Überdachte Verkaufsfläche:

| | | |
|----------|-------|-------|
| LxB [mm] | 8.745 | 6.150 |
|----------|-------|-------|

Zulässiges Gesamtgewicht:

| | |
|------|-------|
| [kg] | 3.500 |
|------|-------|

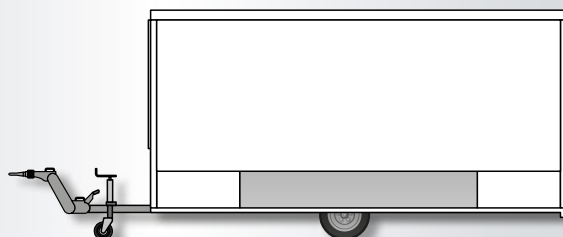



Gastroanhänger GA-8 E



Achstypen:

Der CTR Gastroanhänger ist serienmäßig mit einem nicht absenkbaaren Fahrgestell ausgestattet.

Auf Kundenwunsch können die Gastroanhänger „GA“ gegen Aufpreis, mit absenkbarer Achse gefertigt werden.

Je nach erforderlichem Innenausbau ist zu beachten, dass bei einer Achse mit Absenkung der Radkasten etwas mehr Raum benötigt.

Baureihe:

GA 3000-8 E

GA 3500-8 E

GA 4000-8 E

GA 4600-8 E

GA 5000-8 E

GA 5500-8 E

ohne Absenkung
(Standard)

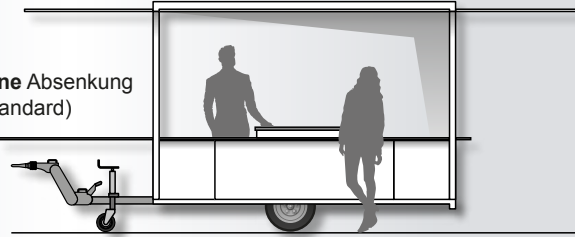

A
mit Absenkung

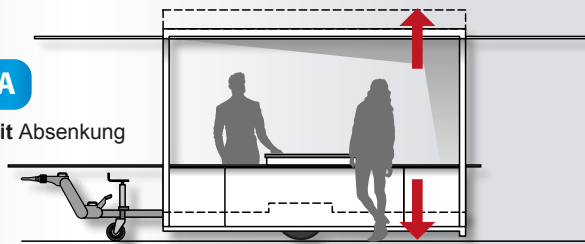

Eckstützen:

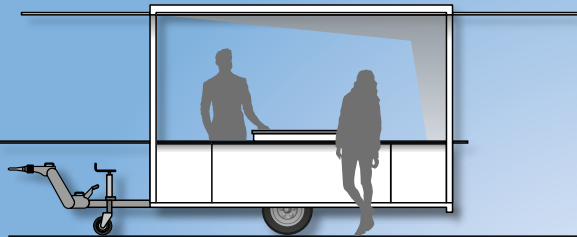

Der CTR Gastroanhänger wird serienmäßig mit Eckstützen aus lackiertem Vierkant-Stahlrohr gefertigt.

Wahlweise fertigen wir Ihnen die Eckstützen auch mit den beliebten und attraktiven Aluminium-Traversen, mit V-Säule oder Zentralmast. Mit oder ohne Quertraversen, wird ihr Gastroanhänger ein Highlight auf jedem Event. (Gegen Aufpreis!)

Eckstützen aus Alu-Traversen ab Oberkante Theke (Aufpreis)

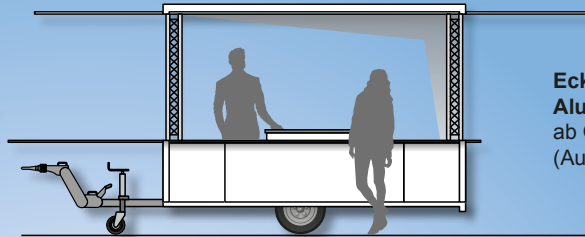

Eckstützen aus Alu-Traversen mit Quertraversen ab Oberkante Theke (Aufpreis)

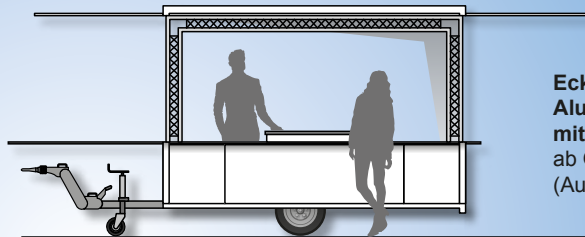

V-Säule ab Oberkante Theke (Aufpreis)

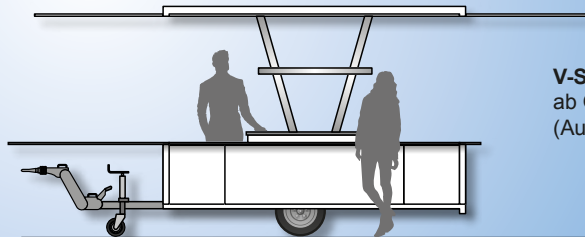

Zentralmast ab Oberkante Theke (Aufpreis)

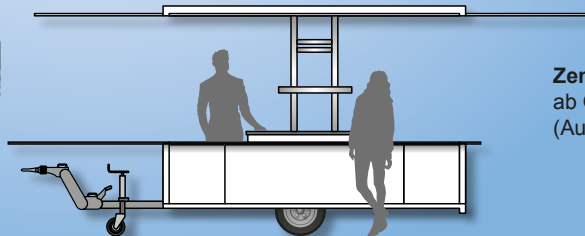

Die individuelle Ausstattung des Fahrzeug-Innenraumes richtet sich nach Anordnung der Fahrzeigtüren sowie nach geplanter Nutzung und Anforderungen des Kunden.



Bei der Planung Ihres Fahrzeug-Innenausbaus sind wir Ihnen gerne behilflich.

Unten einige Möglichkeiten für die Anordnung der Innentheken für Elektrogeräte, Edelstahlspüle, Zapfanlage und Hängeschränke, Regale oder Gläserablagen.

Baureihe:

GA 3000-8 E

GA 3500-8 E

GA 4000-8 E

GA 4600-8 E

GA 5000-8 E

GA 5500-8 E



Der CTR Gastroanhänger ist serienmäßig mit einer abschliessbaren Mitteltüre am Heck ausgestattet.

Auf Kundenwunsch kann - je nach Fahrzeuglänge - die Tür auch an anderen Fahrzeugseiten und Positionen angebracht werden. Zusätzliche Türen auf Anfrage.

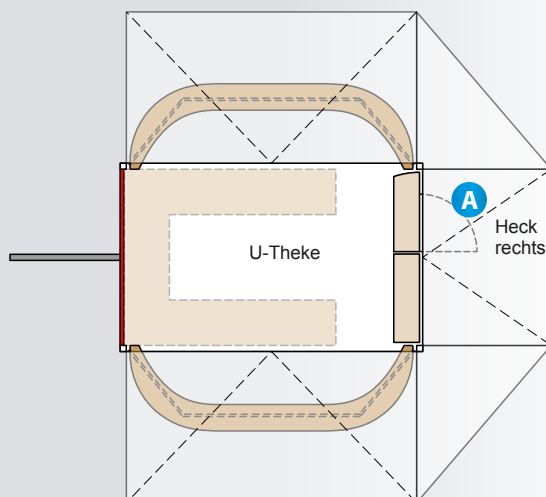
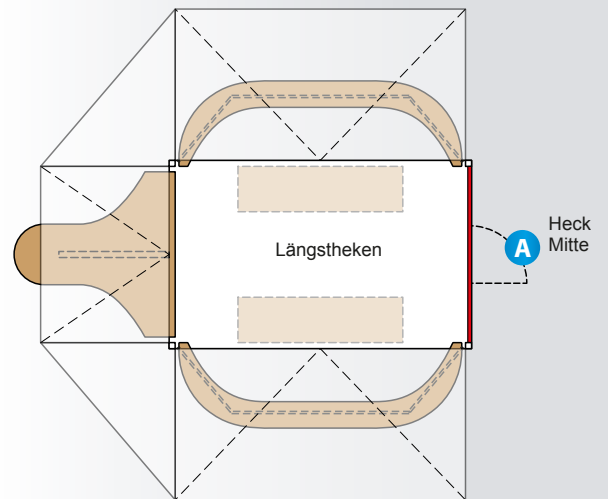
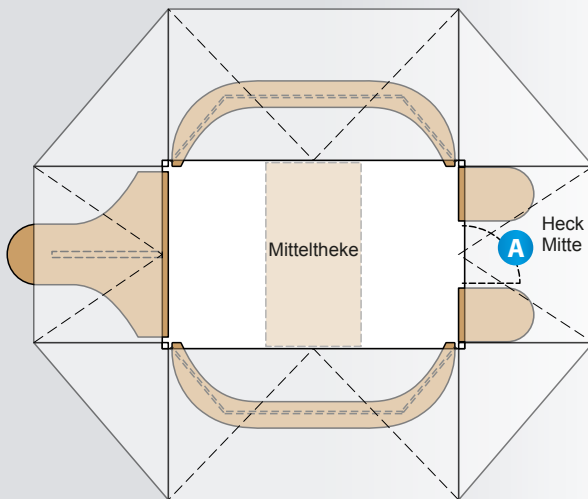

Überall dort, wo Sie keine Verkaufsklappe benötigen, werden **feste Seitenwände** eingebaut, auf Wunsch mit abschließbarer Tür.



Dachformen:



Generell mit einem Flachdach ausgestattet, bieten wir Ihnen für unsere GA-Baureihe eine Vielzahl an passenden Dachformen für jeden Geschmack.

Ob mit Rundbogendach oder einem Pyramidendach, ob mit lackierter Blech-Eindeckung oder kombiniert mit Acrylglas, hier bleiben kaum Wünsche offen. Fragen Sie nach unseren Möglichkeiten.

Baureihe:

GA 3000-8 E

GA 3500-8 E

GA 4000-8 E

GA 4600-8 E

GA 5000-8 E

GA 5500-8 E

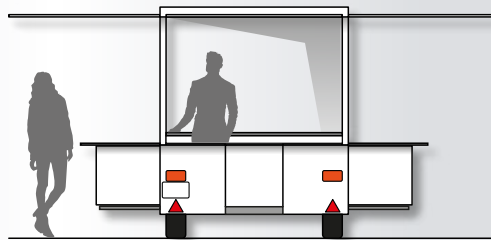
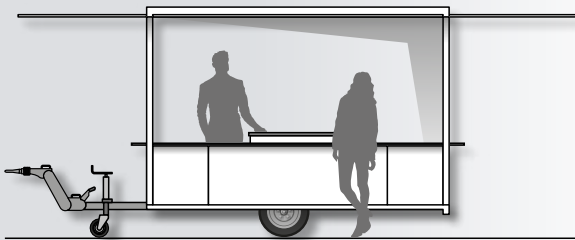

Gastroanhänger mit Flachdach (Standard)

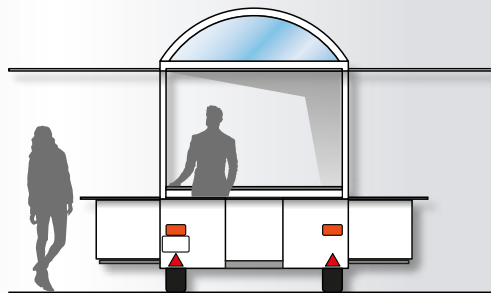
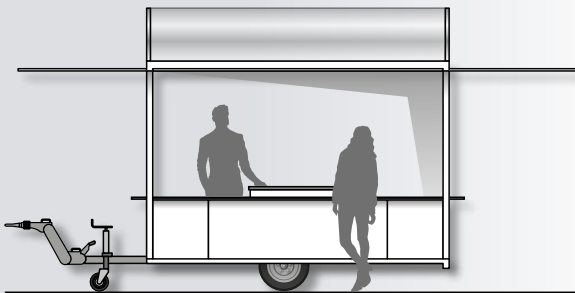

Gastroanhänger mit Rundbogendach, Acrylglas an den Kopfenden und wahlweise Acrylglas als Nachthimmel. (gegen Aufpreis)

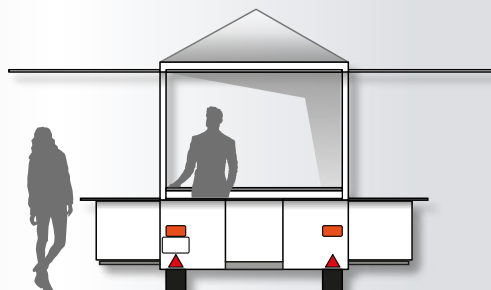
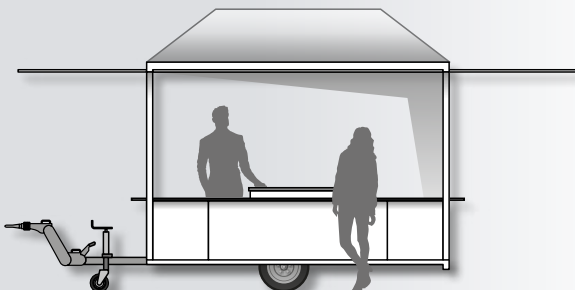

Gastroanhänger mit Pyramidendach (gegen Aufpreis)

Weitere attraktive Dachformen auf Anfrage.



Wählen Sie die Form der Thekenbretter nach Ihrem Geschmack.

Ob eckige, abgewinkelte oder gerundete Formen, in Holz-, Stein-, Metall- oder Farbdekoren, die Thekenbretter geben dem Design Ihres Gastroanhängers die individuelle Note.

Thekenformen:



Die Thekenbretter an den Seiten und am Heck werden während der Fahrt mit wenigen Handgriffen eingeklappt und arretiert.

Thekenbretter über der Zugdeichsel können - je nach Größe und Form - ebenfalls eingeklappt oder einfach abgenommen werden.

Baureihe:

GA 3000-8 E

GA 3500-8 E

GA 4000-8 E

GA 4600-8 E

GA 5000-8 E

GA 5500-8 E



Alle Thekenbretter sind robust gefertigt, mit pflegeleichten, abwaschbaren Oberflächen beschichtet und bieten viel Platz für Ihre Gäste, rundum.

Hier einige Gestaltungs-Beispiele für Ihr Thekendesign.

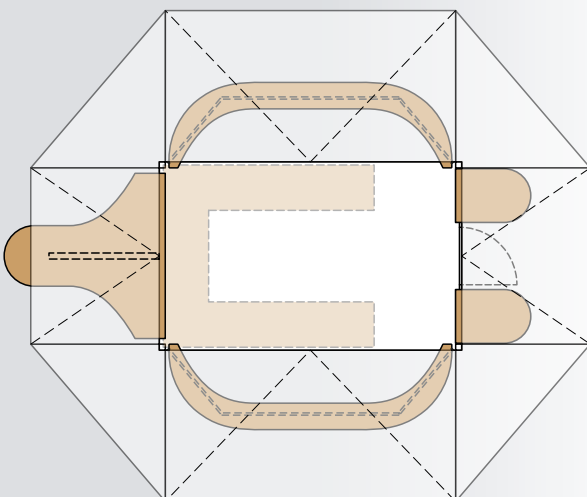
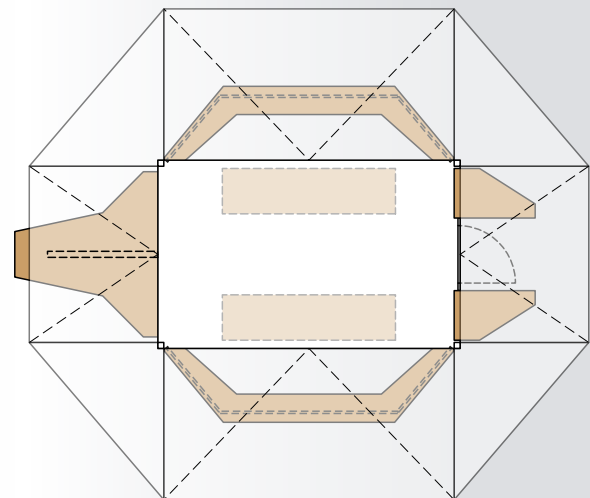
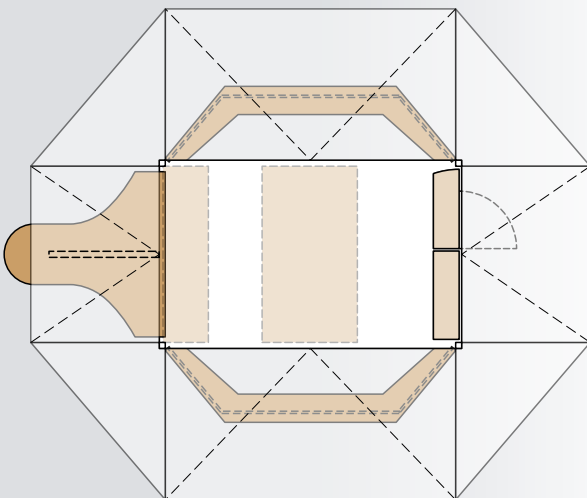



Baureihe:

GA 3500-8 EK

GA 4000-8 EK

GA 4600-8 EK

GA 5000-8 EK

GA 5500-8 EK

Abbildung ähnlich. Enthält Sonderausstattungen!

Der ideale Ausschankwagen für:
Brauereien, Getränkeindustrie, Gastronomie,
Getränkegroßhandel, Getränkevertrieb,
u.v.m. ...

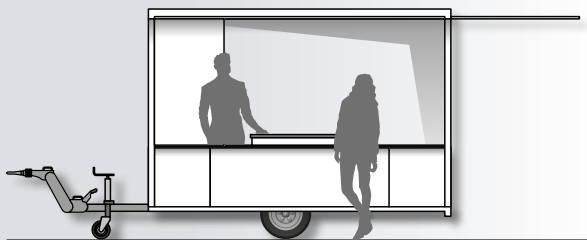

Ansicht links

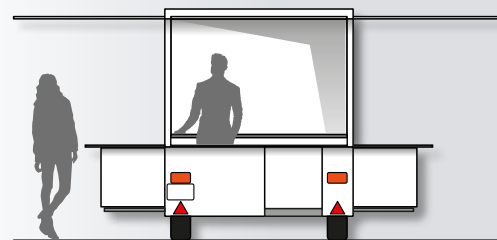

Ansicht Heck

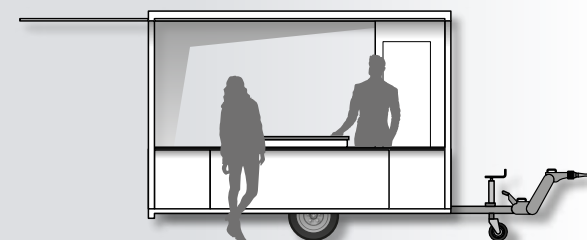

Ansicht rechts

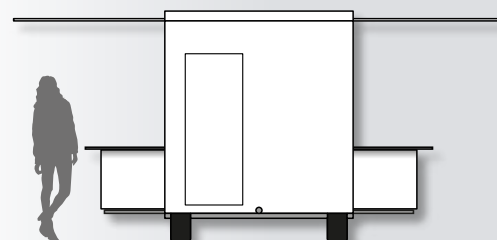

Ansicht Front

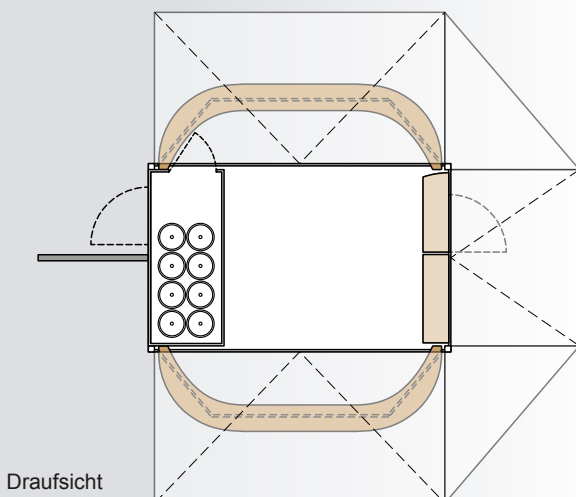

Draufsicht

Baubeschreibung Basisfahrzeug:

- Feuerverzinkter Unterbau
- Höhenverstellbare Zugeinrichtung
- Boden komplett mit eloxiertem Aluminium-Riffelblech beschichtet
- Achteckige Verkaufsfläche

Alle Maße und Gewichtsangaben sind ca.-Angaben und richten sich nach dem gewünschten Innenausbau, der Ausstattung sowie den verwendeten Materialien.

Fahrzeug-Größen:

Baureihe:

GA 3500-8 EK

GA 4000-8 EK

GA 4600-8 EK

GA 5000-8 EK

GA 5500-8 EK

GA 3500-8 EK

| | | | | |
|-----------------------------------------------|------------|-------|-------|-------|
| Aufbaumaße fahrbereit ohne Dachschild: | LxBxH [mm] | 5.265 | 2.550 | 2.675 |
| Verkaufsraum Innen: | LxBxH [mm] | 2.435 | 4.050 | 2.375 |
| Überdachte Verkaufsfläche: | LxB [mm] | 5.145 | 6.150 | |
| Kühlraum Innen: | LxBxH [mm] | 2.000 | 850 | 2.340 |
| Zulässiges Gesamtgewicht: | [kg] | 2.500 | | |
| Fassungsvermögen Fässer:* | Menge | 16 | | |

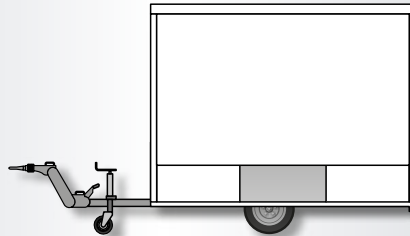

GA 4000-8 EK

| | | | | |
|-----------------------------------------------|------------|-------|-------|-------|
| Aufbaumaße fahrbereit ohne Dachschild: | LxBxH [mm] | 6.200 | 2.550 | 2.675 |
| Verkaufsraum Innen: | LxBxH [mm] | 2.935 | 4.050 | 2.375 |
| Überdachte Verkaufsfläche: | LxB [mm] | 5.645 | 6.150 | |
| Kühlraum Innen: | LxBxH [mm] | 2.000 | 850 | 2.340 |
| Zulässiges Gesamtgewicht: | [kg] | 2.500 | | |
| Fassungsvermögen Fässer:* | Menge | 16 | | |

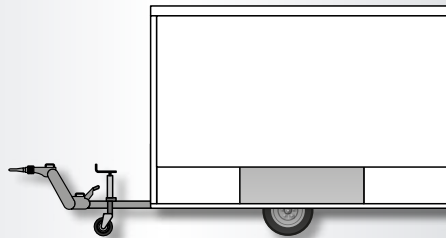

GA 4600-8 EK

| | | | | |
|-----------------------------------------------|------------|-------|-------|-------|
| Aufbaumaße fahrbereit ohne Dachschild: | LxBxH [mm] | 6.800 | 2.550 | 2.675 |
| Verkaufsraum Innen: | LxBxH [mm] | 3.320 | 4.050 | 2.375 |
| Überdachte Verkaufsfläche: | LxB [mm] | 6.280 | 6.150 | |
| Kühlraum Innen: | LxBxH [mm] | 2.000 | 1.103 | 2.340 |
| Zulässiges Gesamtgewicht: | [kg] | 3.100 | | |
| Fassungsvermögen Fässer:* | Menge | 24 | | |

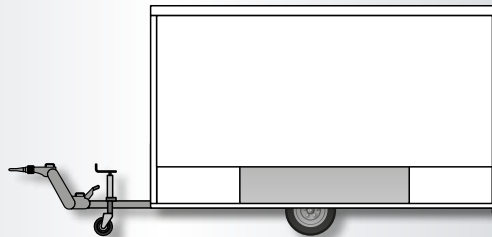

GA 5000-8 EK

| | | | | |
|-----------------------------------------------|------------|-------|-------|-------|
| Aufbaumaße fahrbereit ohne Dachschild: | LxBxH [mm] | 7.200 | 2.550 | 2.675 |
| Verkaufsraum Innen: | LxBxH [mm] | 3.685 | 4.050 | 2.375 |
| Überdachte Verkaufsfläche: | LxB [mm] | 6.645 | 6.150 | |
| Kühlraum Innen: | LxBxH [mm] | 2.000 | 1.103 | 2.340 |
| Zulässiges Gesamtgewicht: | [kg] | 3.100 | | |
| Fassungsvermögen Fässer:* | Menge | 32 | | |

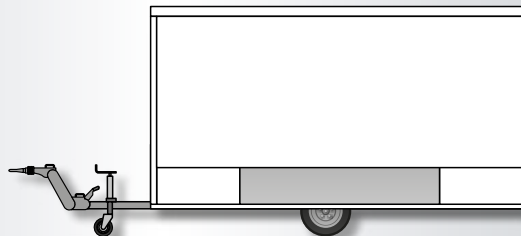

GA 5500-8 EK

| | | | | |
|-----------------------------------------------|------------|-------|-------|-------|
| Aufbaumaße fahrbereit ohne Dachschild: | LxBxH [mm] | 7.700 | 2.550 | 2.675 |
| Verkaufsraum Innen: | LxBxH [mm] | 4.180 | 4.050 | 2.375 |
| Überdachte Verkaufsfläche: | LxB [mm] | 6.645 | 6.150 | |
| Kühlraum Innen: | LxBxH [mm] | 2.000 | 1.130 | 2.340 |
| Zulässiges Gesamtgewicht: | [kg] | 3.500 | | |
| Fassungsvermögen Fässer:* | Menge | 32 | | |

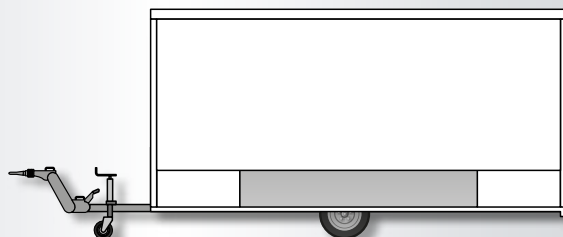

*Angabe „Fassungsvermögen Fässer“ zweireihig gestapelt. Nur im Stand, **nicht** während der Fahrt erlaubt!



Achstypen:

Baureihe:

GA 3500-8 EK

GA 4000-8 EK

GA 4600-8 EK

GA 5000-8 EK

GA 5500-8 EK

ohne Absenkung
(Standard)

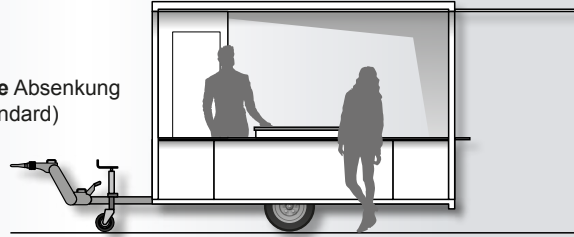

Der CTR Gastroanhänger ist serienmäßig mit einem nicht absenkba- ren Fahrgestell ausgestattet.

Auf Kundenwunsch können die Gastro- anhänger „GA“ gegen Aufpreis, mit absenkbarer Achse gefertigt werden.

Je nach erforderlichem Innenausbau ist zu beachten, dass bei einer Achse mit Absenkung der Radkasten etwas mehr Raum benötigt.

A
mit Absenkung

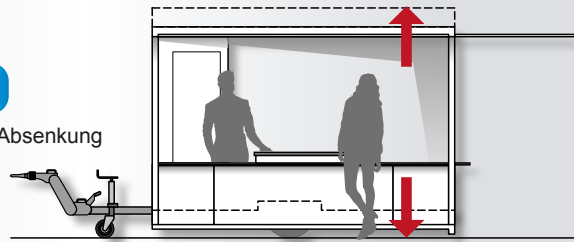

Eckstützen:

Der CTR Gastroanhänger wird serienmäßig mit Eckstützen aus lackiertem Vierkant-Stahlrohr gefertigt.

Wahlweise fertigen wir Ihnen die Eckstützen auch mit den beliebten und attraktiven Aluminium-Traversen. Ab Oberkante Thekenbretter oder in Aufbauhöhe, mit oder ohne Quertraversen, wird ihr Gastroanhänger ein Highlight auf jedem Event. (Gegen Aufpreis!)

Eckstützen in
Vierkant-Stahlrohr
(Standard)

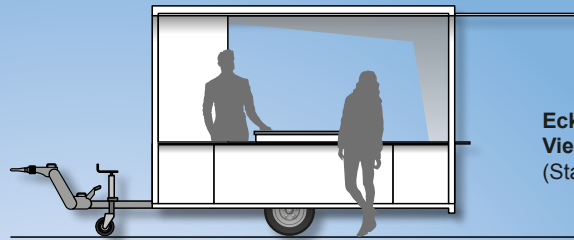

Eckstützen aus
Alu-Traversen
ab Oberkante Theke
(Aufpreis)

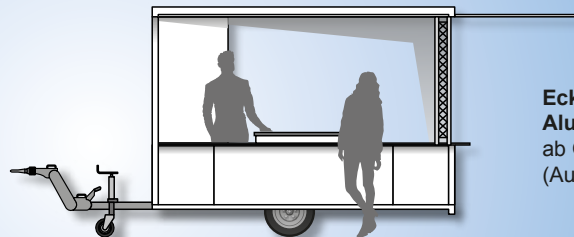

Eckstützen aus
Alu-Traversen
mit Quertraversen
ab Oberkante Theke
(Aufpreis)

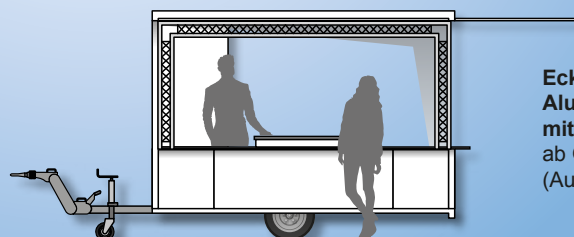

Die individuelle Ausstattung des Fahrzeug-Innenraumes richtet sich nach Anordnung der Fahrzeurtüren sowie nach geplanter Nutzung und Anforderungen des Kunden.



Bei der Planung Ihres Fahrzeug-Innenbaus sind wir Ihnen gerne behilflich.

Unten einige Möglichkeiten für die Anordnung der Innentheken für Elektrogeräte, Edelstahlspüle, Zapfanlage und Hängeschränke, Regale oder Glasablagen.

Baureihe:

GA 3500-8 EK

GA 4000-8 EK

GA 4600-8 EK

GA 5000-8 EK

GA 5500-8 EK



Der CTR Gastroanhänger ist serienmäßig mit einer abschliessbaren Mitteltüre am Heck ausgestattet.

Auf Kundenwunsch kann - je nach Fahrzeuglänge - die Tür auch an anderen Fahrzeugseiten und Positionen angebracht werden. Zusätzliche Türen auf Anfrage.

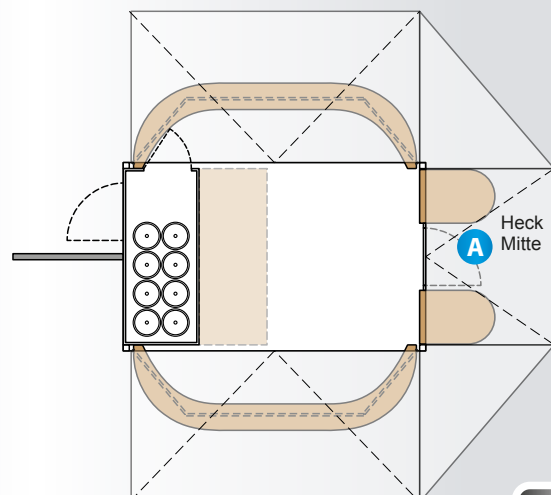
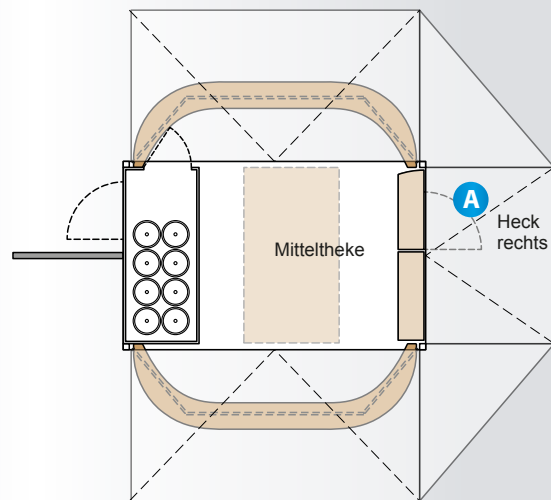
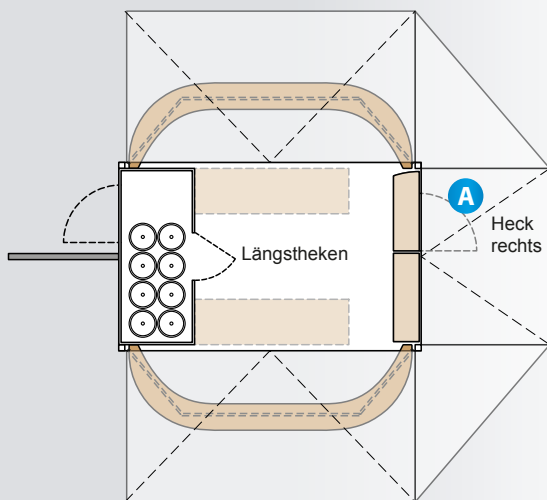



Dachformen:



Baureihe:

GA 3500-8 EK

GA 4000-8 EK

GA 4600-8 EK

GA 5000-8 EK

GA 5500-8 EK

Generell mit einem Flachdach ausgestattet, bieten wir Ihnen für unsere GA-K-Baureihe eine Vielzahl an passenden Dachformen für jeden Geschmack.

Ob mit Rundbogendach oder einem Pyramidendach, ob mit lackierter Blech-Eindeckung oder kombiniert mit Acrylglas, hier bleiben kaum Wünsche offen. Fragen Sie nach unseren Möglichkeiten.

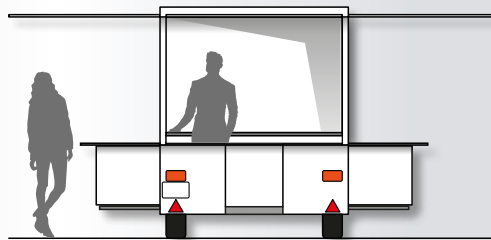
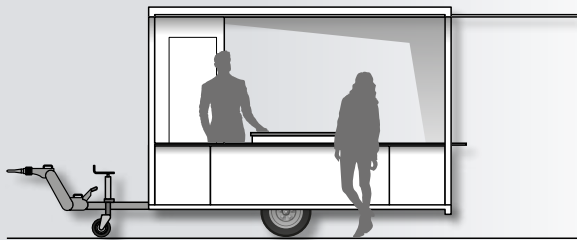

Gastroanhänger mit Flachdach (Standard)

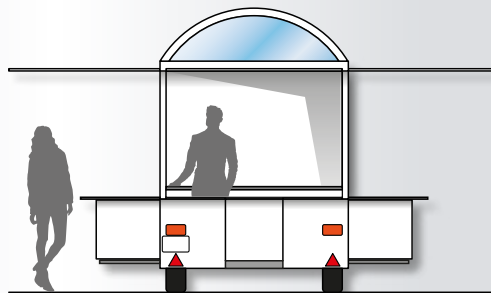
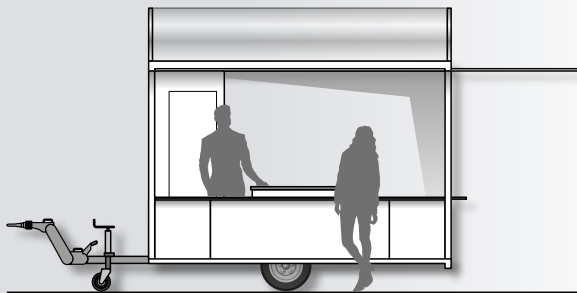

Gastroanhänger mit Rundbogendach, Acrylglas an den Kopfenden und wahlweise Acrylglas als Nachthimmel. (gegen Aufpreis)

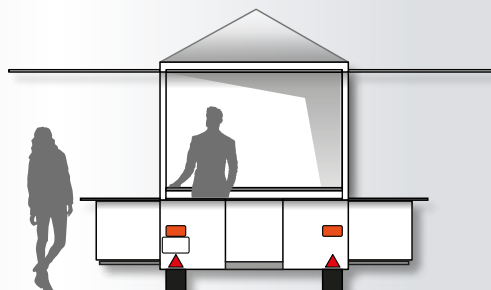
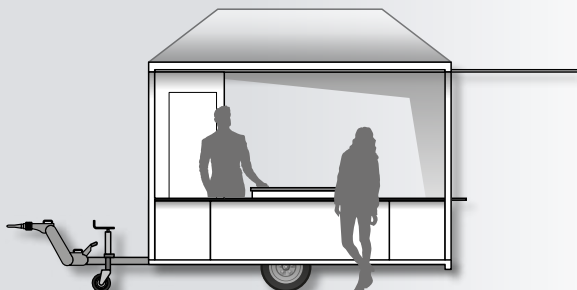

Gastroanhänger mit Pyramidendach (gegen Aufpreis)

Weitere attraktive Dachformen auf Anfrage.



Wählen Sie die Form der Thekenbretter nach Ihrem Geschmack.

Ob eckige, abgewinkelte oder gerundete Formen, in Holz-, Stein-, Metall- oder Farbdekoren, die Thekenbretter geben dem Design Ihres Gastroanhängers die individuelle Note.



Thekenformen:

Beispiel:
Thekenform

Die Thekenbretter an den Seiten und am Heck werden während der Fahrt mit wenigen Handgriffen eingeklappt und arretiert.

Thekenbretter über der Zugdeichsel können - je nach Größe und Form - ebenfalls eingeklappt oder einfach abgenommen werden.

Baureihe:

GA 3500-8 EK

GA 4000-8 EK

GA 4600-8 EK

GA 5000-8 EK

GA 5500-8 EK



Alle Thekenbretter sind robust gefertigt, mit pflegeleichten, abwaschbaren Oberflächen beschichtet und bieten viel Platz für Ihre Gäste, rundum.

Hier einige Gestaltungs-Beispiele für Ihr Thekendesign.

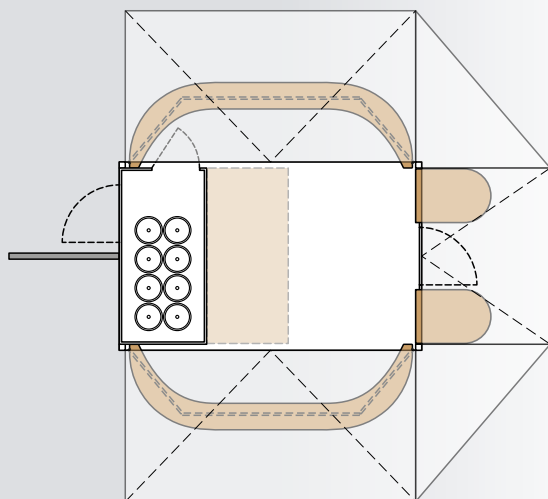
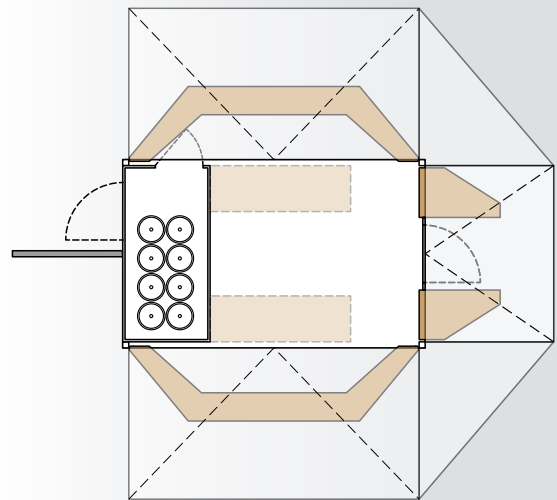
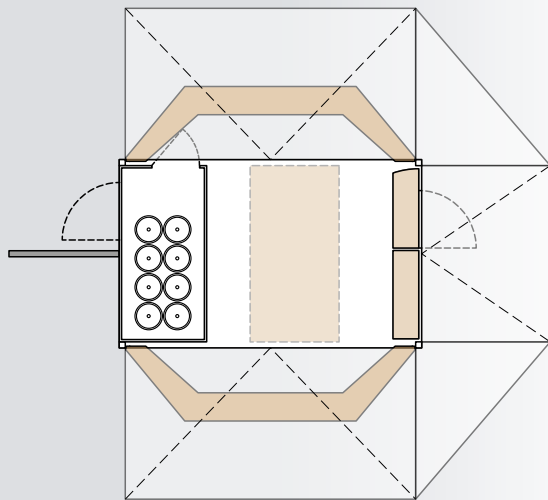



Referenzen:



GA 4000-8 EAV Vinobil



GA 4600-8 EAT



GA 5000-8 EA



GA 5000-8 EKT



GA 4000-8 ET



GA 4600-8 EAM Sabrina



Eventtrailer ET-1 bis ET-4

Wahlweise als ein-, zwei-, drei- oder vierseitig offener Rechteck-Anhänger, für jeden Anlaß.



Baureihe:

ET 2400-1

ET 3000-1

ET 4000-1

ET 6000-1

Baureihe:

ET 2400-2

ET 3000-2

ET 4000-2

ET 6000-2

Baureihe:

ET 2400-3

ET 3000-3

ET 4000-3

ET 6000-3

Baureihe:

ET 2400-4

ET 3000-4

ET 4000-4

ET 6000-4

Wir entwickeln jeden CTR Gastroanhänger stets in enger Zusammenarbeit mit unseren Kunden. Schon die Grundausstattung im mobilen Ausschankwagen ist komplett auf die Bedürfnisse und Anforderungen der Betreiber zugeschnitten und arbeitet Ihnen zu. Diese stark flexible und optisch ansprechende Baureihe macht den Ausschank von Bier, Wein und anderen Getränken oder die Zubereitung von Speisen zum Kinderspiel.



Baureihe:

ET 2400-1

ET 3000-1

ET 4000-1

ET 6000-1

Abbildung ähnlich. Enthält Sonderausstattungen!

Der ideale Ausschankwagen für:
Brauereien, Getränkeindustrie, Gastronomie,
Getränkegroßhandel, Getränkevertrieb,
u.v.m. ...

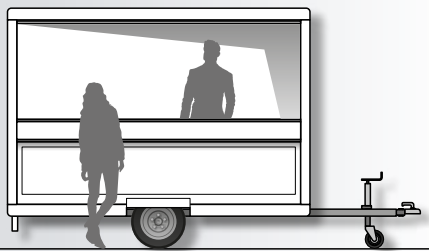

Ansicht rechts

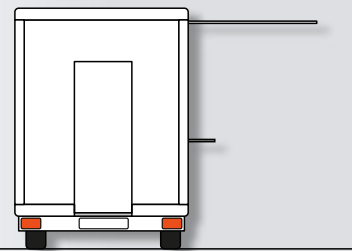

Ansicht Heck

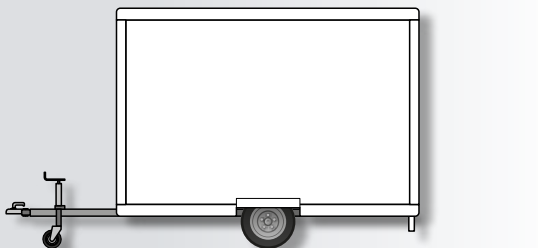

Ansicht links

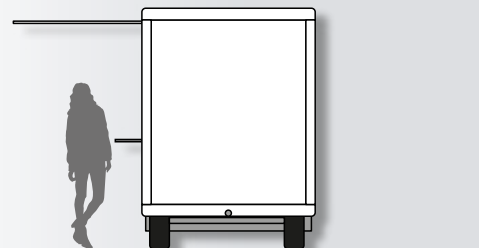

Ansicht Front

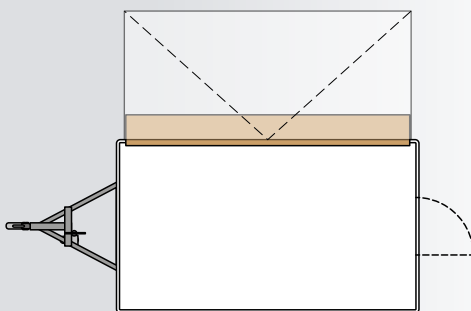

Draufsicht

Baubeschreibung Basisfahrzeug:

- Feuerverzinkter Unterbau
- V-Deichsel
- Vollaluminiumboden komplett mit eloxiertem Aluminium-Riffelblech beschichtet
- Rechteckiger Aufbau
- Eine Verkaufsklappe

Alle Maße und Gewichtsangaben sind ca.-Angaben und richten sich nach dem gewünschten Innenausbau, der Ausstattung sowie den verwendeten Materialien.

Baureihe:

ET 2400-1

ET 3000-1

ET 4000-1

ET 6000-1

Fahrzeug-Größen:

ET 2400-1

Aufbaumaße fahrbereit ohne Dachschild:

| | | | |
|------------|-------|-------|-------|
| LxBxH [mm] | 4.000 | 2.300 | 2.700 |
|------------|-------|-------|-------|

Verkaufsraum Innen:

| | | | |
|------------|-------|-------|-------|
| LxBxH [mm] | 2.350 | 2.250 | 2.240 |
|------------|-------|-------|-------|

Überdachte Verkaufsfläche:

| | | |
|----------|-------|-------|
| LxB [mm] | 2.400 | 3.700 |
|----------|-------|-------|

Zulässiges Gesamtgewicht:

| | |
|------|-------|
| [kg] | 1.800 |
|------|-------|

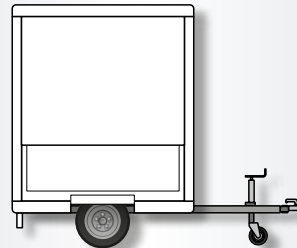

ET 3000-1

Aufbaumaße fahrbereit ohne Dachschild:

| | | | |
|------------|-------|-------|-------|
| LxBxH [mm] | 4.600 | 2.300 | 2.700 |
|------------|-------|-------|-------|

Verkaufsraum Innen:

| | | | |
|------------|-------|-------|-------|
| LxBxH [mm] | 2.950 | 2.250 | 2.240 |
|------------|-------|-------|-------|

Überdachte Verkaufsfläche:

| | | |
|----------|-------|-------|
| LxB [mm] | 3.000 | 3.700 |
|----------|-------|-------|

Zulässiges Gesamtgewicht:

| | |
|------|-------|
| [kg] | 1.800 |
|------|-------|

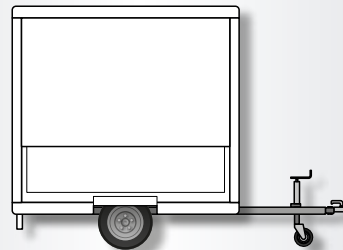

ET 4000-1

Aufbaumaße fahrbereit ohne Dachschild:

| | | | |
|------------|-------|-------|-------|
| LxBxH [mm] | 5.600 | 2.300 | 2.700 |
|------------|-------|-------|-------|

Verkaufsraum Innen:

| | | | |
|------------|-------|-------|-------|
| LxBxH [mm] | 3.950 | 2.250 | 2.240 |
|------------|-------|-------|-------|

Überdachte Verkaufsfläche:

| | | |
|----------|-------|-------|
| LxB [mm] | 4.000 | 3.700 |
|----------|-------|-------|

Zulässiges Gesamtgewicht:

| | |
|------|-------|
| [kg] | 1.900 |
|------|-------|

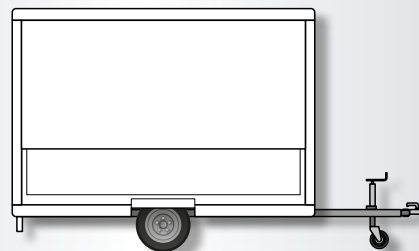

ET 6000-1

Aufbaumaße fahrbereit ohne Dachschild:

| | | | |
|------------|-------|-------|-------|
| LxBxH [mm] | 7.550 | 2.540 | 2.750 |
|------------|-------|-------|-------|

Verkaufsraum Innen:

| | | | |
|------------|-------|-------|-------|
| LxBxH [mm] | 5.950 | 2.490 | 2.240 |
|------------|-------|-------|-------|

Überdachte Verkaufsfläche:

| | | |
|----------|-------|-------|
| LxB [mm] | 6.000 | 3.940 |
|----------|-------|-------|

Zulässiges Gesamtgewicht:

| | |
|------|-------|
| [kg] | 3.500 |
|------|-------|





Achstypen:

Baureihe:

ET 2400-1

ET 3000-1

ET 4000-1

ET 6000-1



Abbildung ähnlich. Enthält Sonderausstattungen!

Beispiel:

Hochlader mit Boden aus Aluminium-Riffelblech

Der CTR Eventtrailer-1 ist serienmäßig mit einem nicht absenkbaaren Fahrgestell ausgestattet.

Auf Kundenwunsch kann - je nach Fahrzeuglänge - der CTR Eventtrailer mit absenkbarer Achse oder als Hochlader gefertigt werden (s. Tabelle).

Hochlader können wahlweise mit einer Treppe in Wagenlänge oder - je nach Nutzung - in unterschiedlichen Breiten, mit/ohne Geländer oder mit/ohne zusätzlichem Podest gefertigt werden.

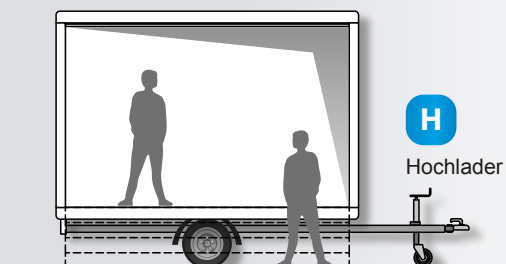
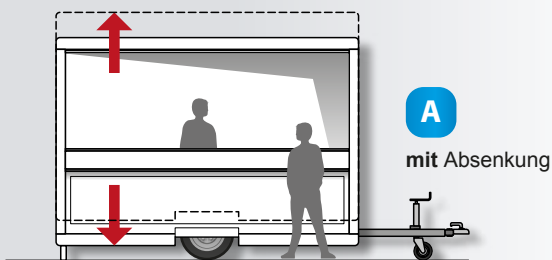
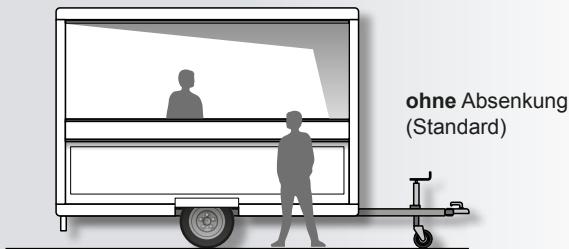

| Modell | Achstyp: | | |
|-----------|----------------|---------------|-----------|
| | ohne Absenkung | mit Absenkung | Hochlader |
| ET 2400-1 | ✓ | - | - |
| ET 3000-1 | ✓ | ✓ | ✓ |
| ET 4000-1 | ✓ | ✓ | ✓ |
| ET 6000-1 | ✓ | - | ✓ |

Die individuelle Ausstattung des Fahrzeug-Innenraumes richtet sich nach Anordnung der Fahrzeugtüren sowie nach geplanter Nutzung und Anforderungen des Kunden.



Beispiel:
Innenausbau

Bei der Planung Ihres Fahrzeug-Innenausbaus sind wir Ihnen gerne behilflich.

Unten einige Möglichkeiten für die Anordnung der Innentheken für Elektrogeräte, Edelstahlspüle, Zapfanlage und Hängeschränke, Regale oder Glasablagen.

Baureihe:

ET 2400-1

ET 3000-1

ET 4000-1

ET 6000-1



Beispiel:
Innenausbau

Der CTR Eventtrailer-1 ist serienmäßig mit einer abschliessbaren Mitteltüre am Heck ausgestattet.

Auf Kundenwunsch kann - je nach Fahrzeuglänge - die Tür auch an den beiden anderen Fahrzeugseiten angebracht werden. Zusätzliche Türen auf Anfrage.

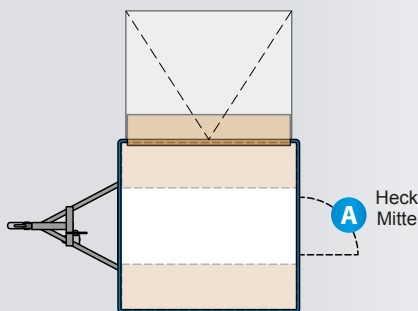

ET 2400-1

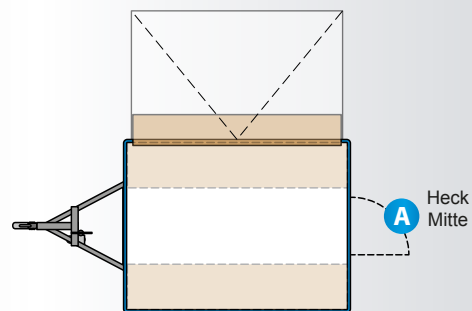

ET 3000-1

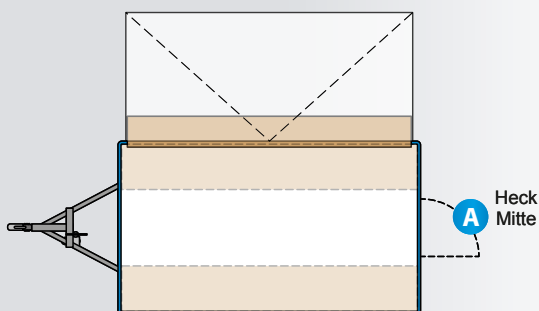

ET 4000-1

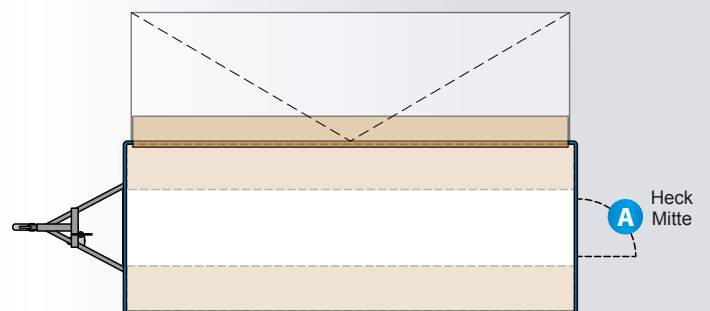

ET 6000-1



Baureihe:

ET 2400-2

ET 3000-2

ET 4000-2

ET 6000-2

Abbildung ähnlich. Enthält Sonderausstattungen!

Der ideale Ausschankwagen für:

Brauereien, Getränkeindustrie, Gastronomie, Getränkegroßhandel, Getränkevertrieb, u.v.m. ...

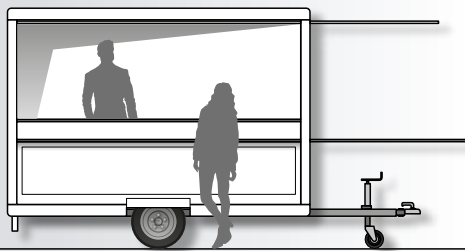

Ansicht rechts

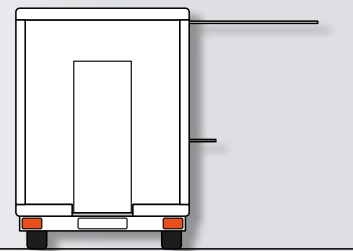

Ansicht Heck

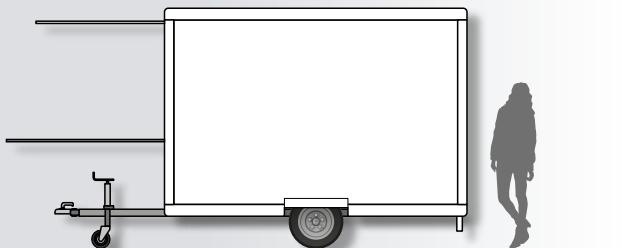

Ansicht links

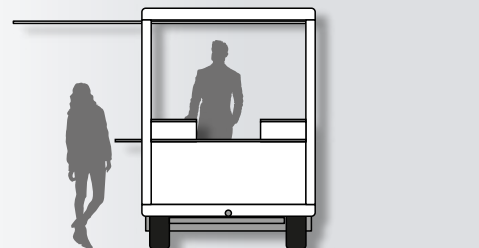

Ansicht Front

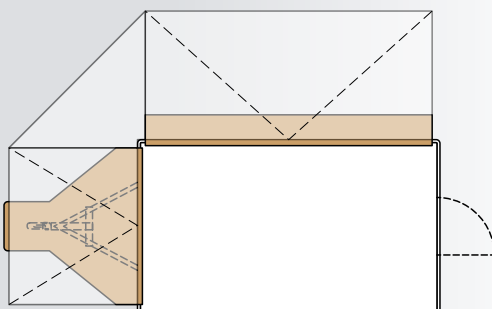

Draufsicht

Baubeschreibung Basisfahrzeug:

- Feuerverzinkter Unterbau
- V-Deichsel
- Vollaluminiumboden komplett mit eloxiertem Aluminium-Riffelblech beschichtet
- Rechteckiger Aufbau
- Zwei Verkaufsklappen

Alle Maße und Gewichtsangaben sind ca.-Angaben und richten sich nach dem gewünschten Innenausbau, der Ausstattung sowie den verwendeten Materialien.

Baureihe:

ET 2400-2

ET 3000-2

ET 4000-2

ET 6000-2

Fahrzeug-Größen:

ET 2400-2

Aufbaumaße fahrbereit ohne Dachschild:

| | | | |
|------------|-------|-------|-------|
| LxBxH [mm] | 4.000 | 2.300 | 2.700 |
|------------|-------|-------|-------|

Verkaufsraum Innen:

| | | | |
|------------|-------|-------|-------|
| LxBxH [mm] | 2.350 | 2.250 | 2.240 |
|------------|-------|-------|-------|

Überdachte Verkaufsfläche:

| | | |
|----------|-------|-------|
| LxB [mm] | 3.800 | 3.700 |
|----------|-------|-------|

Zulässiges Gesamtgewicht:

| | |
|------|-------|
| [kg] | 1.800 |
|------|-------|

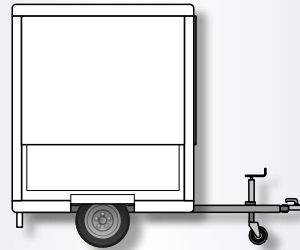

ET 3000-2

Aufbaumaße fahrbereit ohne Dachschild:

| | | | |
|------------|-------|-------|-------|
| LxBxH [mm] | 4.600 | 2.300 | 2.700 |
|------------|-------|-------|-------|

Verkaufsraum Innen:

| | | | |
|------------|-------|-------|-------|
| LxBxH [mm] | 2.950 | 2.250 | 2.240 |
|------------|-------|-------|-------|

Überdachte Verkaufsfläche:

| | | |
|----------|-------|-------|
| LxB [mm] | 4.400 | 3.700 |
|----------|-------|-------|

Zulässiges Gesamtgewicht:

| | |
|------|-------|
| [kg] | 1.800 |
|------|-------|

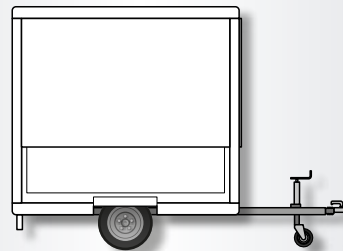

ET 4000-2

Aufbaumaße fahrbereit ohne Dachschild:

| | | | |
|------------|-------|-------|-------|
| LxBxH [mm] | 5.600 | 2.300 | 2.700 |
|------------|-------|-------|-------|

Verkaufsraum Innen:

| | | | |
|------------|-------|-------|-------|
| LxBxH [mm] | 3.950 | 2.250 | 2.240 |
|------------|-------|-------|-------|

Überdachte Verkaufsfläche:

| | | |
|----------|-------|-------|
| LxB [mm] | 5.400 | 3.700 |
|----------|-------|-------|

Zulässiges Gesamtgewicht:

| | |
|------|-------|
| [kg] | 1.900 |
|------|-------|

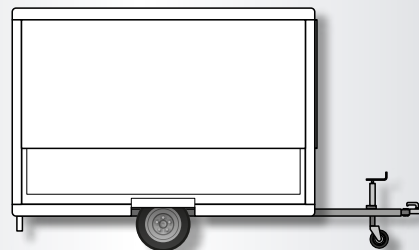

ET 6000-2

Aufbaumaße fahrbereit ohne Dachschild:

| | | | |
|------------|-------|-------|-------|
| LxBxH [mm] | 7.550 | 2.540 | 2.750 |
|------------|-------|-------|-------|

Verkaufsraum Innen:

| | | | |
|------------|-------|-------|-------|
| LxBxH [mm] | 5.950 | 2.490 | 2.240 |
|------------|-------|-------|-------|

Überdachte Verkaufsfläche:

| | | |
|----------|-------|-------|
| LxB [mm] | 7.400 | 3.940 |
|----------|-------|-------|

Zulässiges Gesamtgewicht:

| | |
|------|-------|
| [kg] | 3.500 |
|------|-------|

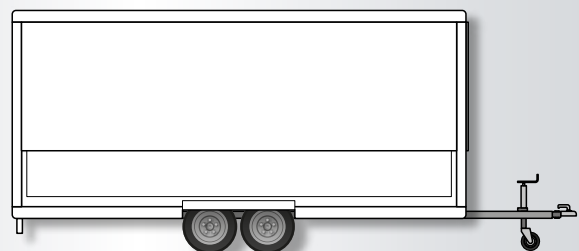



Achstypen:

Baureihe:

ET 2400-2

ET 3000-2

ET 4000-2

ET 6000-2



Abbildung ähnlich. Enthält Sonderausstattungen!

Beispiel:

Hochlader mit Boden aus Aluminium-Riffelblech

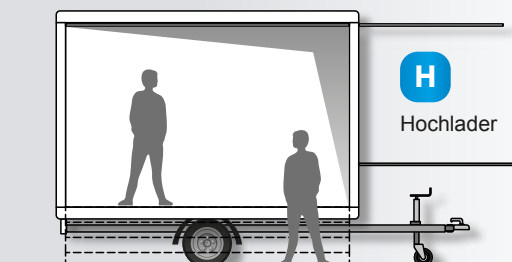
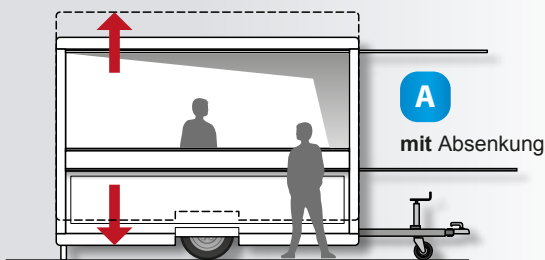
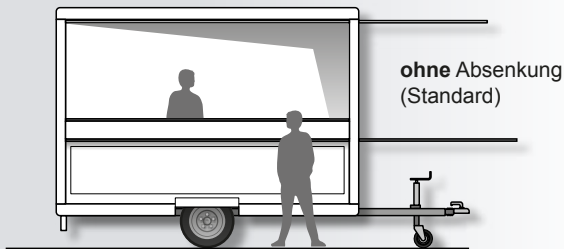

Der CTR Eventtrailer-2 ist serienmäßig mit einem nicht absenkbaaren Fahrgestell ausgestattet.

Auf Kundenwunsch kann - je nach Fahrzeuglänge - der CTR Eventtrailer mit absenkbarer Achse oder als Hochlader gefertigt werden (s. Tabelle).

Hochlader können wahlweise mit einer Treppe in Wagenlänge oder - je nach Nutzung - in unterschiedlichen Breiten, mit/ohne Geländer oder mit/ohne zusätzlichem Podest gefertigt werden.



| Modell | Achstyp: | | |
|-----------|----------------|---------------|-----------|
| | ohne Absenkung | mit Absenkung | Hochlader |
| ET 2400-1 | ✓ | - | - |
| ET 3000-1 | ✓ | ✓ | ✓ |
| ET 4000-1 | ✓ | ✓ | ✓ |
| ET 6000-1 | ✓ | - | ✓ |

Die individuelle Ausstattung des Fahrzeug-Innenraumes richtet sich nach Anordnung der Fahrzeigtüren sowie nach geplanter Nutzung und Anforderungen des Kunden.



Bei der Planung Ihres Fahrzeug-Innenbaus sind wir Ihnen gerne behilflich.

Unten einige Möglichkeiten für die Anordnung der Innentheken für Elektrogeräte, Edelstahlspüle, Zapfanlage und Hängeschränke, Regale oder Glasablagen.

Baureihe:

ET 2400-2

ET 3000-2

ET 4000-2

ET 6000-2



Der CTR Eventtrailer-2 ist serienmäßig mit einer abschliessbaren Mitteltüre am Heck ausgestattet.

Auf Kundenwunsch kann - je nach Fahrzeuglänge - die Tür auch an den beiden anderen Fahrzeugseiten angebracht werden. Zusätzliche Türen auf Anfrage.

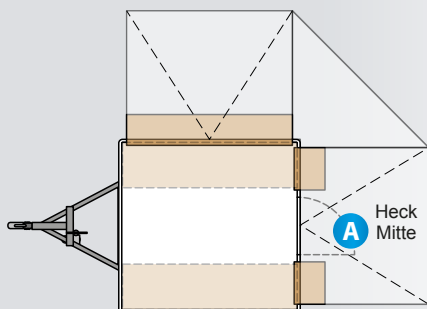

ET 2400-2

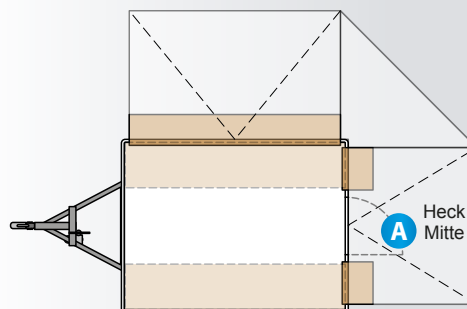

ET 3000-2

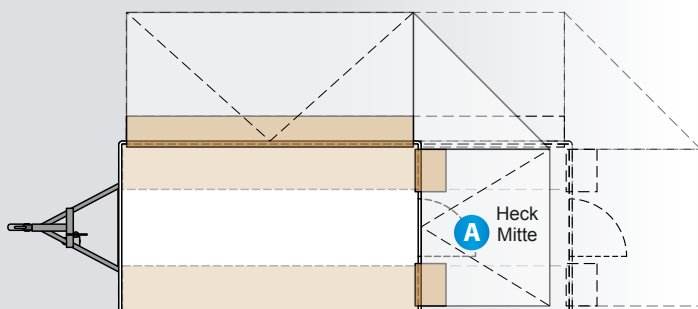

ET 4000-2 / ET 6000-2



**Baureihe:**

ET 2400-3

ET 3000-3

ET 4000-3

ET 6000-3



Abbildung ähnlich. Enthält Sonderausstattungen!

Der ideale Ausschankwagen für:

Brauereien, Getränkeindustrie, Gastronomie, Getränkegroßhandel, Getränkevertrieb, u.v.m. ...

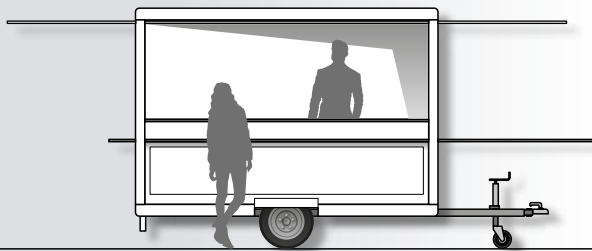

Ansicht rechts

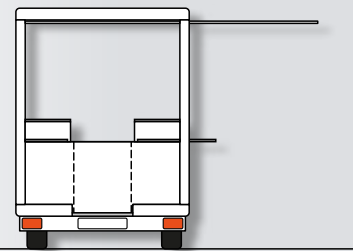

Ansicht Heck

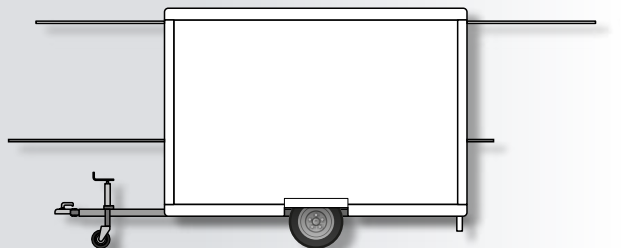

Ansicht links

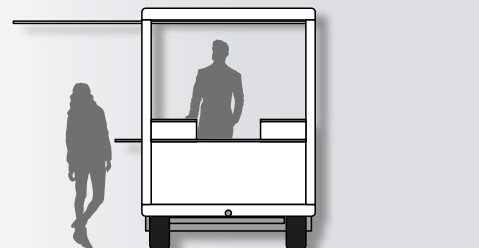

Ansicht Front

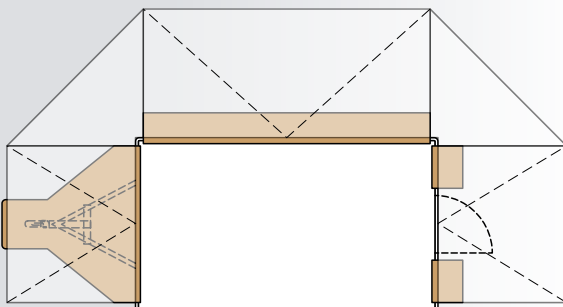

Draufsicht

Baubeschreibung Basisfahrzeug:

- Feuerverzinkter Unterbau
- V-Deichsel
- Vollaluminiumboden komplett mit eloxiertem Aluminium-Riffelblech beschichtet
- Rechteckiger Aufbau
- Drei Verkaufsklappen

Alle Maße und Gewichtsangaben sind ca.-Angaben und richten sich nach dem gewünschten Innenausbau, der Ausstattung sowie den verwendeten Materialien.

Baureihe:

ET 2400-3

ET 3000-3

ET 4000-3

ET 6000-3

Fahrzeug-Größen:

ET 2400-3

Aufbaumaße fahrbereit ohne Dachschild:

| | | | |
|------------|-------|-------|-------|
| LxBxH [mm] | 4.000 | 2.300 | 2.700 |
|------------|-------|-------|-------|

Verkaufsraum Innen:

| | | | |
|------------|-------|-------|-------|
| LxBxH [mm] | 2.350 | 2.250 | 2.240 |
|------------|-------|-------|-------|

Überdachte Verkaufsfläche:

| | | |
|----------|-------|-------|
| LxB [mm] | 5.200 | 3.700 |
|----------|-------|-------|

Zulässiges Gesamtgewicht:

| | |
|------|-------|
| [kg] | 1.800 |
|------|-------|

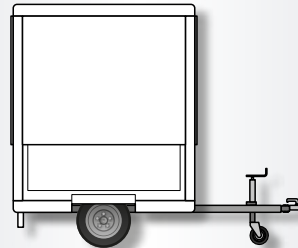

ET 3000-3

Aufbaumaße fahrbereit ohne Dachschild:

| | | | |
|------------|-------|-------|-------|
| LxBxH [mm] | 4.600 | 2.300 | 2.700 |
|------------|-------|-------|-------|

Verkaufsraum Innen:

| | | | |
|------------|-------|-------|-------|
| LxBxH [mm] | 2.950 | 2.250 | 2.240 |
|------------|-------|-------|-------|

Überdachte Verkaufsfläche:

| | | |
|----------|-------|-------|
| LxB [mm] | 5.800 | 3.700 |
|----------|-------|-------|

Zulässiges Gesamtgewicht:

| | |
|------|-------|
| [kg] | 1.800 |
|------|-------|

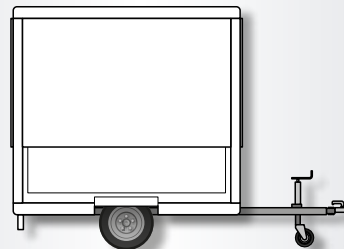

ET 4000-3

Aufbaumaße fahrbereit ohne Dachschild:

| | | | |
|------------|-------|-------|-------|
| LxBxH [mm] | 5.600 | 2.300 | 2.700 |
|------------|-------|-------|-------|

Verkaufsraum Innen:

| | | | |
|------------|-------|-------|-------|
| LxBxH [mm] | 3.950 | 2.250 | 2.240 |
|------------|-------|-------|-------|

Überdachte Verkaufsfläche:

| | | |
|----------|-------|-------|
| LxB [mm] | 6.800 | 3.700 |
|----------|-------|-------|

Zulässiges Gesamtgewicht:

| | |
|------|-------|
| [kg] | 1.900 |
|------|-------|

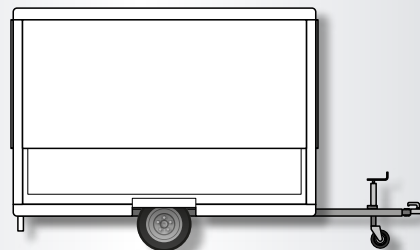

ET 6000-3

Aufbaumaße fahrbereit ohne Dachschild:

| | | | |
|------------|-------|-------|-------|
| LxBxH [mm] | 7.550 | 2.540 | 2.750 |
|------------|-------|-------|-------|

Verkaufsraum Innen:

| | | | |
|------------|-------|-------|-------|
| LxBxH [mm] | 5.950 | 2.490 | 2.240 |
|------------|-------|-------|-------|

Überdachte Verkaufsfläche:

| | | |
|----------|-------|-------|
| LxB [mm] | 8.800 | 3.940 |
|----------|-------|-------|

Zulässiges Gesamtgewicht:

| | |
|------|-------|
| [kg] | 3.500 |
|------|-------|

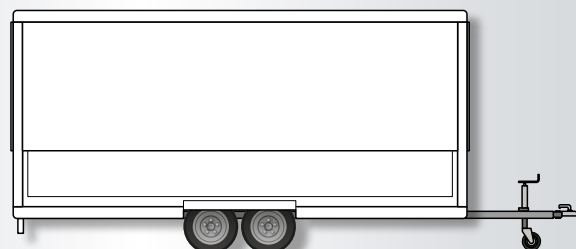



Achstypen:

Baureihe:

ET 2400-3

ET 3000-3

ET 4000-3

ET 6000-3



Beispiel:

Hochlader mit Boden aus Aluminium-Riffelblech

Abbildung ähnlich. Enthält Sonderausstattungen!

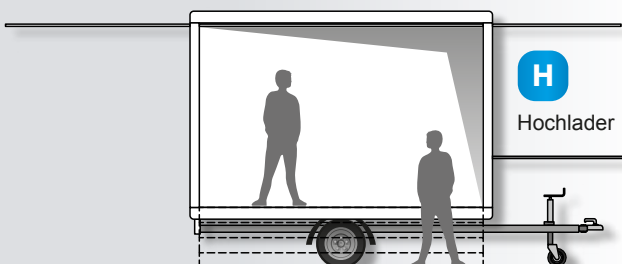
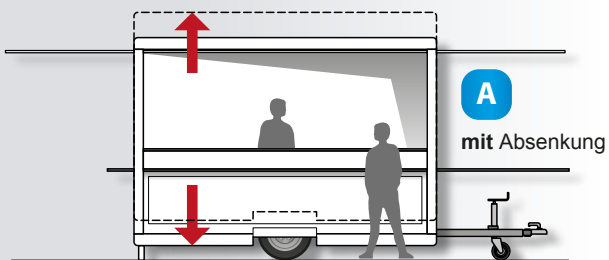

Der CTR Eventtrailer-3 ist serienmäßig mit einem nicht absenkbaren Fahrgestell ausgestattet.

Auf Kundenwunsch kann - je nach Fahrzeuglänge - der CTR Eventtrailer mit absenkbarer Achse oder als Hochlader gefertigt werden (s. Tabelle).

Hochlader können wahlweise mit einer Treppe in Wagenlänge oder - je nach Nutzung - in unterschiedlichen Breiten, mit/ohne Geländer oder mit/ohne zusätzlichem Podest gefertigt werden.



| Modell | Achstyp: | | |
|-----------|----------------|---------------|-----------|
| | ohne Absenkung | mit Absenkung | Hochlader |
| ET 2400-1 | ✓ | - | - |
| ET 3000-1 | ✓ | ✓ | ✓ |
| ET 4000-1 | ✓ | ✓ | ✓ |
| ET 6000-1 | ✓ | - | ✓ |

Die individuelle Ausstattung des Fahrzeug-Innenraumes richtet sich nach Anordnung der Fahrzeuggesteuer sowie nach geplanter Nutzung und Anforderungen des Kunden.



Bei der Planung Ihres Fahrzeug-Innenbaus sind wir Ihnen gerne behilflich.

Unten einige Möglichkeiten für die Anordnung der Innentheken für Elektrogeräte, Edelstahlspüle, Zapfanlage und Hängeschränke, Regale oder Glasablagen.

Baureihe:

ET 2400-3

ET 3000-3

ET 4000-3

ET 6000-3



Der CTR Eventtrailer-3 ist serienmäßig mit einer abschliessbaren Mitteltür am Heck ausgestattet.

Auf Kundenwunsch kann - je nach Fahrzeuglänge - die Tür auch an der anderen Fahrzeugseite angebracht werden. Zusätzliche Türen auf Anfrage.

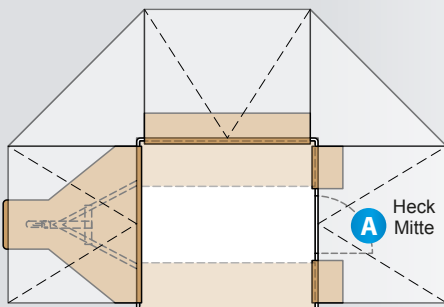

ET 2400-3

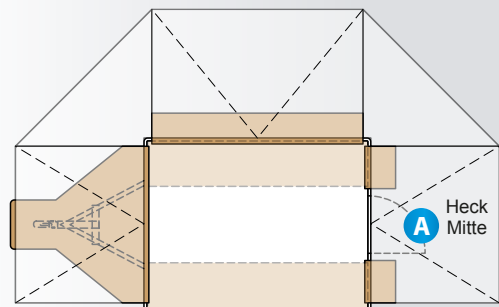

ET 3000-3

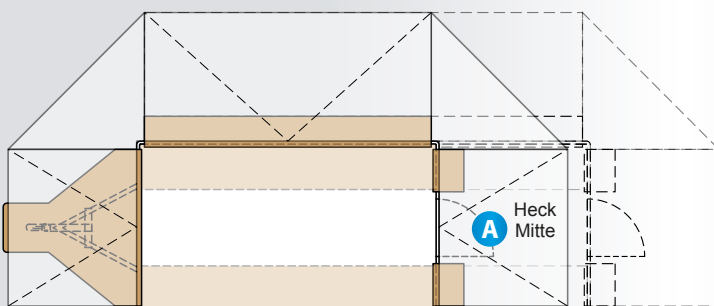

ET 4000-3 / ET 6000-3





Baureihe:

ET 2400-4

ET 3000-4

ET 4000-4

ET 6000-4

Abbildung ähnlich. Enthält Sonderausstattungen!

Der ideale Ausschankwagen für:

Brauereien, Getränkeindustrie, Gastronomie, Getränkegroßhandel, Getränkevertrieb, u.v.m. ...

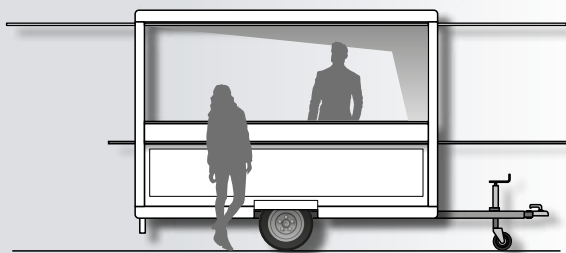

Ansicht rechts

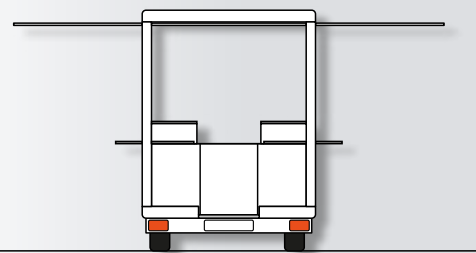

Ansicht Heck

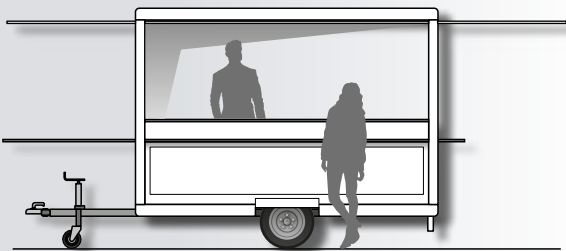

Ansicht links

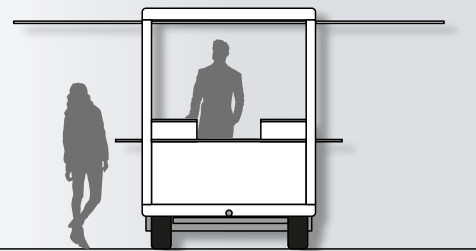

Ansicht Front

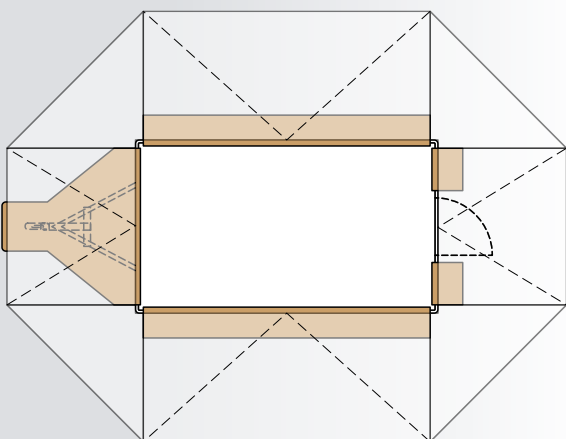

Draufsicht

Baubeschreibung Basisfahrzeug:

- Feuerverzinkter Unterbau
- V-Deichsel
- Vollaluminiumboden komplett mit eloxiertem Aluminium-Riffelblech beschichtet
- Rechteckiger Aufbau
- Vier Verkaufsklappen

Alle Maße und Gewichtsangaben sind ca.-Angaben und richten sich nach dem gewünschten Innenausbau, der Ausstattung sowie den verwendeten Materialien.

Baureihe:

ET 2400-4

ET 3000-4

ET 4000-4

ET 6000-4

Fahrzeug-Größen:

ET 2400-4

Aufbaumaße fahrbereit ohne Dachschild:

| | | | |
|------------|-------|-------|-------|
| LxBxH [mm] | 4.000 | 2.300 | 2.700 |
|------------|-------|-------|-------|

Verkaufsraum Innen:

| | | | |
|------------|-------|-------|-------|
| LxBxH [mm] | 2.350 | 2.250 | 2.240 |
|------------|-------|-------|-------|

Überdachte Verkaufsfläche:

| | | |
|----------|-------|-------|
| LxB [mm] | 5.200 | 5.100 |
|----------|-------|-------|

Zulässiges Gesamtgewicht:

| | |
|------|-------|
| [kg] | 1.800 |
|------|-------|

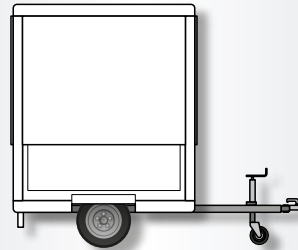

ET 3000-4

Aufbaumaße fahrbereit ohne Dachschild:

| | | | |
|------------|-------|-------|-------|
| LxBxH [mm] | 4.600 | 2.300 | 2.700 |
|------------|-------|-------|-------|

Verkaufsraum Innen:

| | | | |
|------------|-------|-------|-------|
| LxBxH [mm] | 2.950 | 2.250 | 2.240 |
|------------|-------|-------|-------|

Überdachte Verkaufsfläche:

| | | |
|----------|-------|-------|
| LxB [mm] | 5.800 | 5.100 |
|----------|-------|-------|

Zulässiges Gesamtgewicht:

| | |
|------|-------|
| [kg] | 1.800 |
|------|-------|

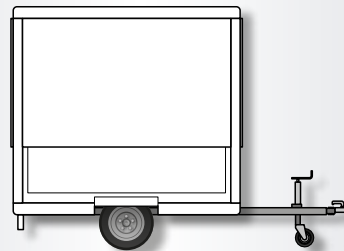

ET 4000-4

Aufbaumaße fahrbereit ohne Dachschild:

| | | | |
|------------|-------|-------|-------|
| LxBxH [mm] | 5.600 | 2.300 | 2.700 |
|------------|-------|-------|-------|

Verkaufsraum Innen:

| | | | |
|------------|-------|-------|-------|
| LxBxH [mm] | 3.950 | 2.250 | 2.240 |
|------------|-------|-------|-------|

Überdachte Verkaufsfläche:

| | | |
|----------|-------|-------|
| LxB [mm] | 6.800 | 5.100 |
|----------|-------|-------|

Zulässiges Gesamtgewicht:

| | |
|------|-------|
| [kg] | 1.900 |
|------|-------|

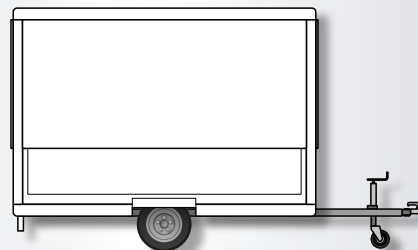

ET 6000-4

Aufbaumaße fahrbereit ohne Dachschild:

| | | | |
|------------|-------|-------|-------|
| LxBxH [mm] | 7.550 | 2.540 | 2.750 |
|------------|-------|-------|-------|

Verkaufsraum Innen:

| | | | |
|------------|-------|-------|-------|
| LxBxH [mm] | 5.950 | 2.490 | 2.240 |
|------------|-------|-------|-------|

Überdachte Verkaufsfläche:

| | | |
|----------|-------|-------|
| LxB [mm] | 8.800 | 5.340 |
|----------|-------|-------|

Zulässiges Gesamtgewicht:

| | |
|------|-------|
| [kg] | 3.500 |
|------|-------|





Achstypen:

Baureihe:

ET 2400-4

ET 3000-4

ET 4000-4

ET 6000-4



Beispiel:

Hochlader mit Boden aus Aluminium-Riffelblech

Abbildung ähnlich. Enthält Sonderausstattungen!

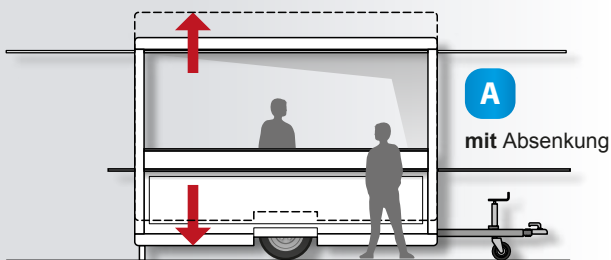
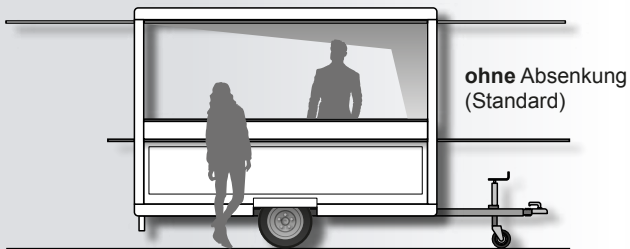

Der CTR Eventtrailer-4 ist serienmäßig mit einem nicht absenkbaaren Fahrgestell ausgestattet.

Auf Kundenwunsch kann - je nach Fahrzeuglänge - der CTR Eventtrailer mit absenkbarer Achse oder als Hochlader gefertigt werden (s. Tabelle).

Hochlader können wahlweise mit einer Treppe in Wagenlänge oder - je nach Nutzung - in unterschiedlichen Breiten, mit/ohne Geländer oder mit/ohne zusätzlichem Podest gefertigt werden.

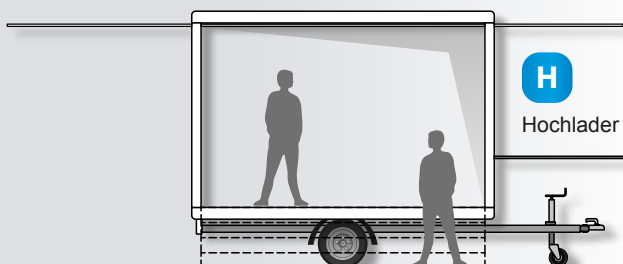

| Modell | Achstyp: | | |
|-----------|----------------|---------------|-----------|
| | ohne Absenkung | mit Absenkung | Hochlader |
| ET 2400-1 | ✓ | - | - |
| ET 3000-1 | ✓ | ✓ | ✓ |
| ET 4000-1 | ✓ | ✓ | ✓ |
| ET 6000-1 | ✓ | - | ✓ |

Die individuelle Ausstattung des Fahrzeug-Innenraumes richtet sich nach Anordnung der Fahrzeurtüren sowie nach geplanter Nutzung und Anforderungen des Kunden.



Bei der Planung Ihres Fahrzeug-Innenbaus sind wir Ihnen gerne behilflich.

Unten einige Möglichkeiten für die Anordnung der Innentheken für Elektrogeräte, Edelstahlpüle, Zapfanlage und Hängeschränke, Regale oder Glasablagen.

Baureihe:

ET 2400-4

ET 3000-4

ET 4000-4

ET 6000-4



Der CTR Eventtrailer-4 ist serienmäßig mit einer abschliessbaren Mitteltür am Heck ausgestattet. Auf Kundenwunsch kann - je nach Fahrzeuglänge - die Tür auch an der anderen Fahrzeugseite angebracht werden. Zusätzliche Türen auf Anfrage.

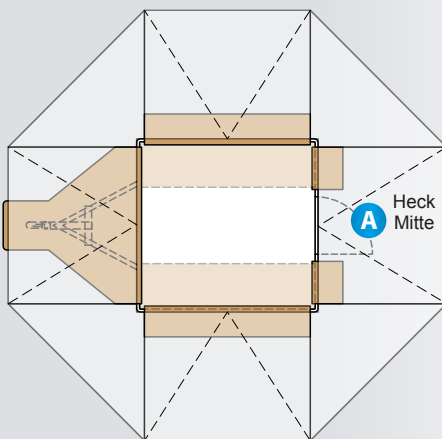

ET 2400-4

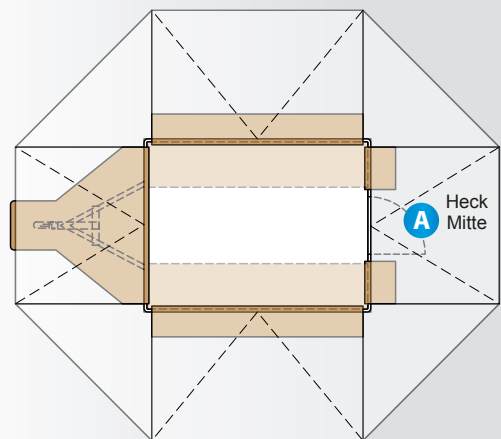

ET 3000-4

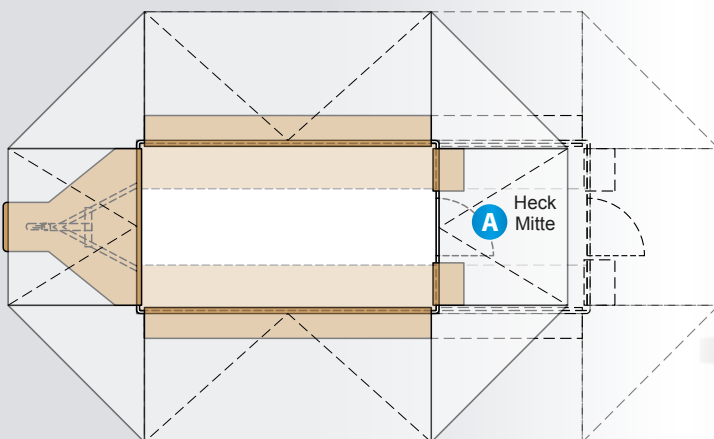

ET 4000-4 / ET 6000-4





Referenzen:



ET 3000-4



ET 2000-2 Tante Emma



ET 2400-3 Little Tim



ET 4000-3



ET 4000-2

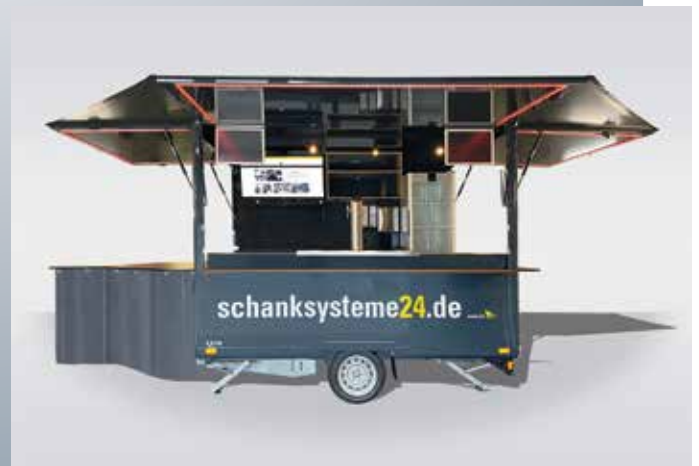

ET 3000-3



Partycooler

Die idealen Ausschankwagen und Verkaufsanhänger für den flexiblen Einsatz auf Festen und Feiern.

Baureihe:

PC 2500 Little Ben

PC 2500 Leon

PC 2500 Big Ben

PC 2500 Partyluder



Die flexiblen Kühlanhänger mit Zapfanlage versprechen Erfolg an jedem Einsatzort. Sie sind perfekt für kleine Veranstaltungen geeignet und können durch eine hochwertige Ausstattung in Punkto Effizienz mit ganz großen Ausschankfahrzeugen mithalten. Zum Beispiel mit Zapftheke, Einzelspülbecken und 2-leitiger Bierzapfanlage ausgestattet, eröffnen Ihnen diese kleinen Kühlanhänger neue Möglichkeiten, die Sie zum Erfolg bringen. Je nach Modell und Ausstattung benötigen die Partycooler nur gerade einmal ca. 4,25 qm Stellplatz.



Modell:

PC 2500 Little Ben



Abbildung ähnlich. Enthält Sonderausstattungen!

Der ideale Ausschankwagen für:
 Brauereien, Getränkeindustrie, Gastronomie,
 Getränkegroßhandel, Getränkevertrieb,
 u.v.m. ...

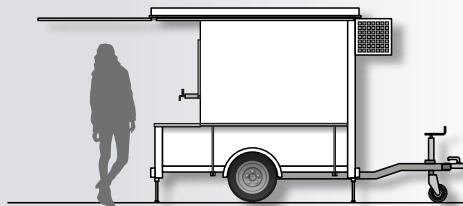

Ansicht rechts

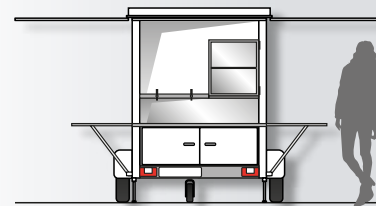

Ansicht Heck

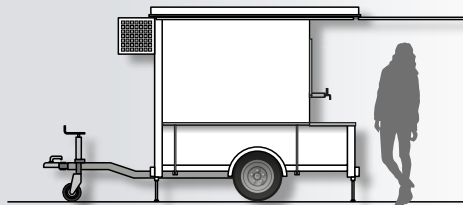

Ansicht links

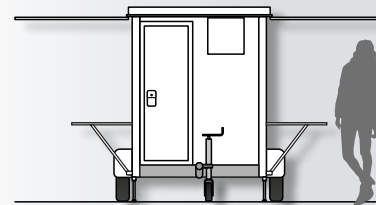

Ansicht Front

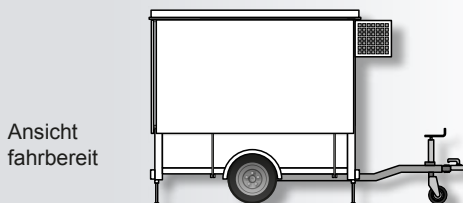

Ansicht fahrbereit

PC 2500 Little Ben

**Aufbaumaße fahrbereit
 ohne Dachschild:**

| | | | |
|------------|-------|-------|-------|
| LxBxH [mm] | 4.300 | 2.200 | 2.600 |
|------------|-------|-------|-------|

Überdachte Verkaufsfläche: LxB [mm]

| | |
|-------|-------|
| 3.900 | 4.500 |
|-------|-------|

Maximale Zuladung ca.:

| | |
|------|-----|
| [kg] | 750 |
|------|-----|

Zulässiges Gesamtgewicht:

| | |
|------|-------|
| [kg] | 1.800 |
|------|-------|

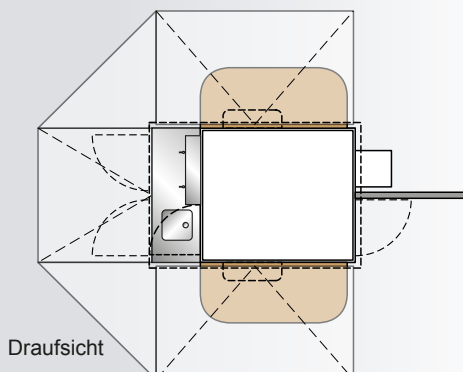

Draufsicht

Baubeschreibung Basisfahrzeug:

- Nahtlose Polyester-Sandwich-Konstruktion
- Dreiseitig mit Gasdruckdämpfern zu öffnende Verkaufsklappen
- Zapftheke mit 1 Einzelspülbecken und 2-leitiger Bieranlage
- Halogenbeleuchtung im Schankbereich
- 2 Stauraumtüren unter der Schanktheke mit Raum für drei Bierzeltgarnituren
- Kühlmaschine inkl. Verdampfer
- Kühlraum mit integriertem Entnahmefenster



Partycooler PC Leon

Modell:

PC 2500 Leon



Abbildung ähnlich. Enthält Sonderausstattungen!

Der ideale Ausschankwagen für:

Brauereien, Getränkeindustrie, Gastronomie, Getränkegroßhandel, Getränkevertrieb, u.v.m. ...

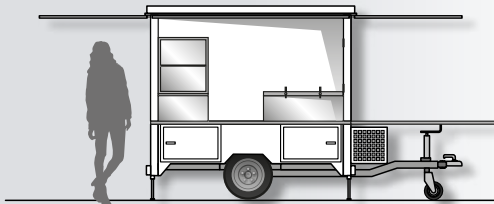

Ansicht rechts

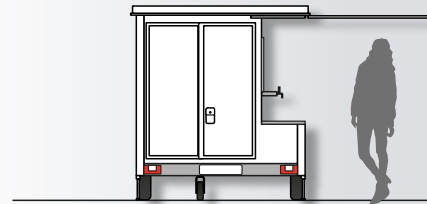

Ansicht Heck

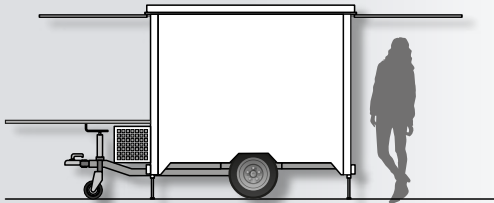

Ansicht links

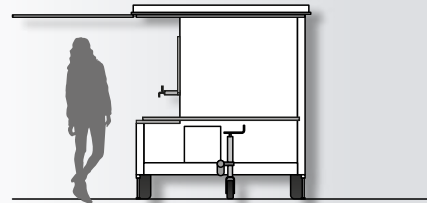

Ansicht Front

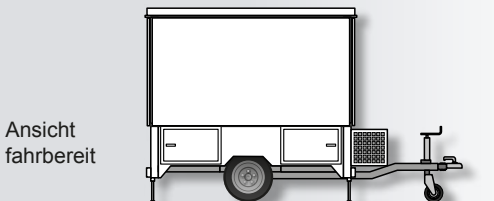

Ansicht fahrbereit

PC 2500 Leon

Aufbaumaße fahrbereit

ohne Dachschild:

| | | | |
|------------|-------|-------|-------|
| LxBxH [mm] | 4.300 | 2-300 | 2.600 |
|------------|-------|-------|-------|

Überdachte Verkaufsfläche: LxB [mm]

| | |
|-------|-------|
| 4.100 | 5.725 |
|-------|-------|

Maximale Zuladung ca.:

| | |
|------|-----|
| [kg] | 600 |
|------|-----|

Zulässiges Gesamtgewicht:

| | |
|------|-------|
| [kg] | 1.800 |
|------|-------|

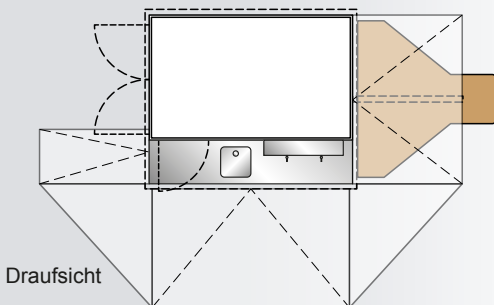

Draufsicht

Baubeschreibung Basisfahrzeug:

- Nahtlose Polyester-Sandwich-Konstruktion
- Vierseitig mit Gasdruckdämpfern zu öffnende Verkaufsklappen
- Zapftheke mit 1 Einzelspülbecken und 2-leitiger Bieranlage ausgestattet
- Halogenbeleuchtung im Schankbereich
- 2 Stauraumtüren unter der Schanktheke
- Kühlmaschine inkl. Verdampfer
- Thekenbrett über der Zugdeichsel
- Kühlraum mit integriertem Entnahmefenster
- Doppelflügeltüren am Heck



Partycooler PC Big Ben



Modell:

PC 2500 Big Ben



Abbildung ähnlich. Enthält Sonderausstattungen!

Der ideale Ausschankwagen für:
Brauereien, Getränkeindustrie, Gastronomie, Getränkegroßhandel, Getränkevertrieb, u.v.m. ...

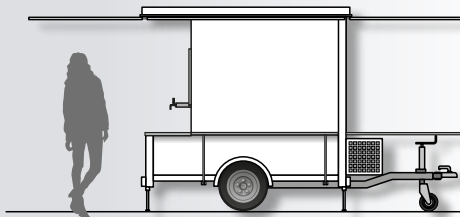

Ansicht rechts

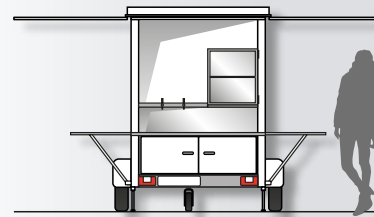

Ansicht Heck

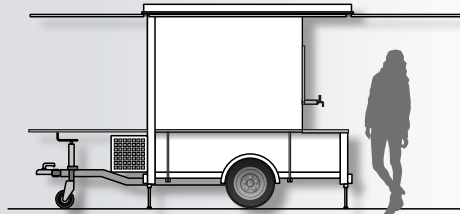

Ansicht links

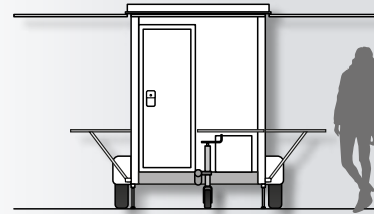

Ansicht Front

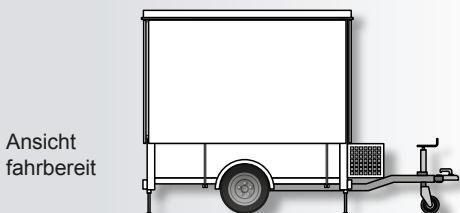

Ansicht fahrbereit

PC 2500 Big Ben

| | | | | |
|-----------------------------------------------|------------|-------|-------|-------|
| Aufbaumaße fahrbereit ohne Dachschild: | LxBxH [mm] | 4.300 | 2.200 | 2.600 |
| Überdachte Verkaufsfläche: | LxB [mm] | 5.424 | 4.600 | |
| Maximale Zuladung ca.: | [kg] | 600 | | |
| Zulässiges Gesamtgewicht: | [kg] | 1.800 | | |

Baubeschreibung Basisfahrzeug:

- Nahtlose Polyester-Sandwich-Konstruktion
- Vierseitig mit Gasdruckdämpfern zu öffnende Verkaufsklappen
- Zapftheke mit 1 Einzelspülbecken und 2-leitiger Bieranlage
- Halogenbeleuchtung im Schankbereich
- 2 Stauraumtüren unter der Schanktheke mit Raum für drei Bierzeltgarnituren
- Kühlmaschine inkl. Verdampfer
- Thekenbrett über der Zugdeichsel
- Kühlraum mit integriertem Entnahmefenster

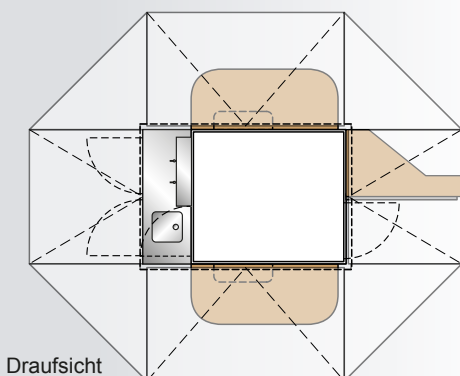

Draufsicht



Modell:

PC 2500 Partyluder



Abbildung ähnlich. Enthält Sonderausstattungen!

Der ideale Ausschankwagen für:
Brauereien, Getränkeindustrie, Gastronomie,
Getränkegroßhandel, Getränkevertrieb,
u.v.m. ...

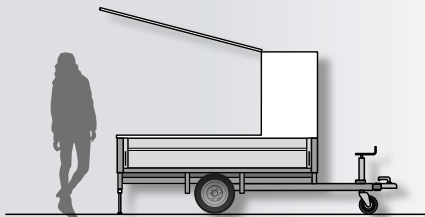

Ansicht rechts

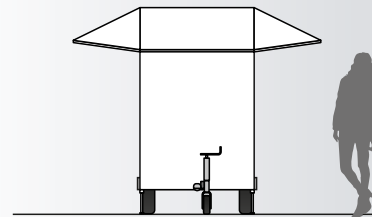

Ansicht Front

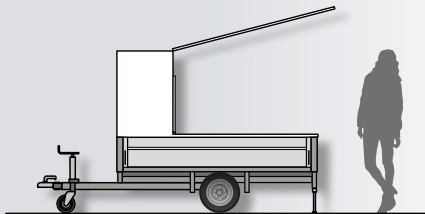

Ansicht links

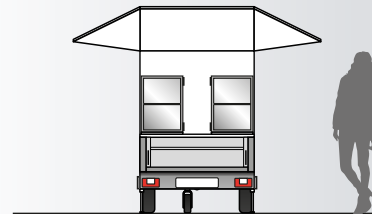

Ansicht Heck

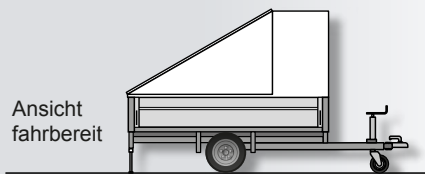

Ansicht fahrbereit

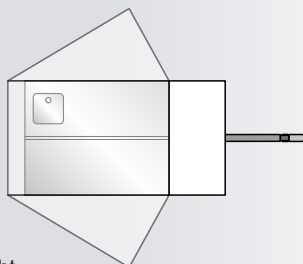

Draufsicht

PC 2500 Partyluder

| | | | | |
|-----------------------------------------------|------------|-------|-------|-------|
| Aufbaumaße fahrbereit ohne Dachschild: | LxBxH [mm] | 3.500 | 1.510 | 1.600 |
| Überdachte Verkaufsfläche: | LxB [mm] | 2.600 | 2.200 | |
| Maximale Zuladung ca.: | [kg] | 650 | | |
| Zulässiges Gesamtgewicht: | [kg] | 1.300 | | |

Baubeschreibung Basisfahrzeug:

- Hochlader-Fahrgestell mit 2 Stützen
- Rechteckiger Aufbau
- Dach und Verkaufsklappen mit Gasdruckdämpfern zu öffnen



Referenzen:



PC 3000 - Leon



PC 2500 - Leon



PC 2500 - Little Ben



PC 2500 - Little Ben



PC 2500 - Leon



PC 2500 - Leon



Kühlanhänger / Kühltransporter

An jedem Veranstaltungsort die optimale Temperatur für Ihre Getränke und Speisen.

Baureihe:

KT 2600-1,35

TKT 3100-2,7

TKT 3600-2,7

TKT 4000-3,5 Arktis

TKH 4000-3,5 Arktis

2K 5000-10

2K 7400-18



Mit den CTR Kühlwagen sind Sie immer bestens auf sich verändernde Bedingungen gefasst, die beim Transport auftreten könnten. Diese Kühlwagen zeichnen sich durch Flexibilität und effiziente Kühlung aus. Unsere Kühlwagen werden bei den meisten Veranstaltungen, egal welcher Art und Größenordnung, als „Nachschublager“ benötigt. Sie sind für die kühle Lagerung von Lebensmitteln und Getränken zuständig. Gleichzeitig dienen Sie natürlich auch dem sicheren Transport der entsprechenden Güter zu den Veranstaltungsorten.



Kühlanhänger KT



Baureihe:

KT 2600-1,35

TKT 3100-2,7

TKT 3600-2,7

TKT 4000-3,5 Arktis

Abbildung ähnlich. Enthält Sonderausstattungen!

Der ideale Kühlanhänger für:

Brauereien, Getränkeindustrie, Gastronomie,
Getränkegroßhandel, Getränkevertrieb,
u.v.m. ...

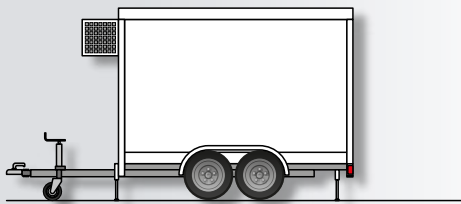

Ansicht links

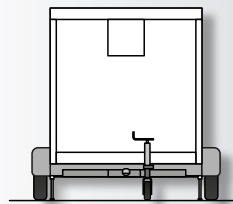

Ansicht Front

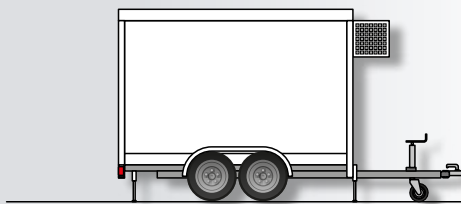

Ansicht rechts

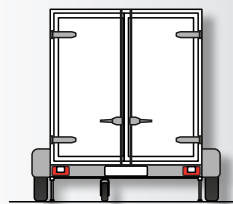

Ansicht Heck

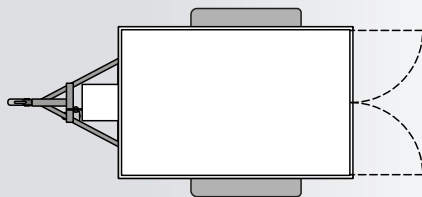

Draufsicht

Grundausrüstung Kühlanhänger:

- Profileisen in Schweißkonstruktion
- 4 verstellbare Schwerlaststützen
- Höhenverstellbare Zugeinrichtung (nur „Arktis“)
- Aufbau aus nahtloser Polyester-Sandwich-Konstruktion
- Innen und außen mit 1,5 mm Polyesterbeschichtung und innen PUR-Schaum als Isolierung
- Doppelflügeltür am Heck (außer „KT 2600“)
- Zapfloch im Boden
- Kühlmaschine

Alle Maße und Gewichtsangaben sind ca.-Angaben und richten sich nach den gewünschten Ausstattungen sowie den verwendeten Materialien.

Fahrzeug-Größen:

Baureihe:

KT 2600-1,35

TKT 3100-2,7

TKT 3600-2,7

TKT 4000-3,5 Arktis

KT 2600-1,35

| | | | | |
|----------------------------------|------------|-------|-------|-------|
| Aufbaumaße fahrbereit: | LxBxH [mm] | 2.600 | 1.670 | 2.670 |
| Kühlraum Innen: | LxBxH [mm] | 2.170 | 1.570 | 1.950 |
| Maximale Zuladung ca.: | [kg] | 650 | | |
| Zulässiges Gesamtgewicht: | [kg] | 1.350 | | |
| Palettenstellplätze: | Anzahl | 2 | | |
| V-Deichselfahrgestell | | | | |

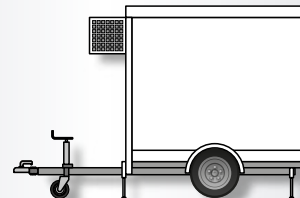

TKT 3100-2,7

| | | | | |
|----------------------------------|------------|-------|-------|-------|
| Aufbaumaße fahrbereit: | LxBxH [mm] | 4.860 | 2.340 | 2.670 |
| Kühlraum Innen: | LxBxH [mm] | 3.020 | 1.670 | 1.950 |
| Maximale Zuladung ca.: | [kg] | 1.700 | | |
| Zulässiges Gesamtgewicht: | [kg] | 2.700 | | |
| Palettenstellplätze: | Anzahl | 4 | | |
| V-Deichselfahrgestell | | | | |

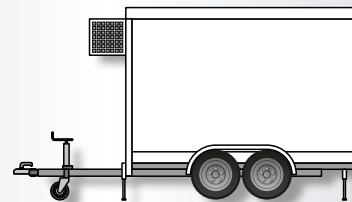

TKT 3600-2,7

| | | | | |
|----------------------------------|------------|-------|-------|-------|
| Aufbaumaße fahrbereit: | LxBxH [mm] | 5.360 | 2.340 | 2.670 |
| Kühlraum Innen: | LxBxH [mm] | 3.520 | 1.670 | 1.950 |
| Maximale Zuladung ca.: | [kg] | 1.600 | | |
| Zulässiges Gesamtgewicht: | [kg] | 2.700 | | |
| Palettenstellplätze: | Anzahl | 5 | | |
| V-Deichselfahrgestell | | | | |

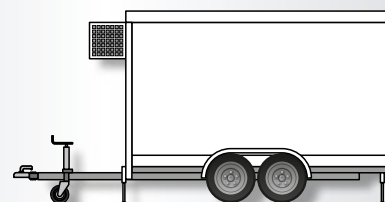

TKT 4000-3,5 Arktis

| | | | | |
|---------------------------------------------------|------------|-------|-------|-------|
| Aufbaumaße fahrbereit: | LxBxH [mm] | 6.070 | 2.540 | 2.605 |
| Kühlraum Innen: | LxBxH [mm] | 3.850 | 1.900 | 1.950 |
| Maximale Zuladung ca.: | [kg] | 2.200 | | |
| Zulässiges Gesamtgewicht: | [kg] | 3.500 | | |
| Palettenstellplätze: | Anzahl | 6 | | |
| T-Deichselfahrgestell mit Höhenverstellung | | | | |

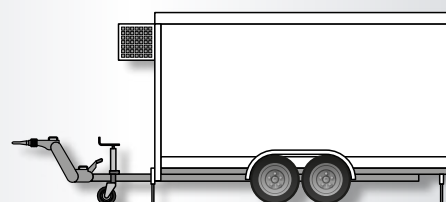



Baureihe:

TKH 4000-3,5 Arktis



Abbildung ähnlich. Enthält Sonderausstattungen!

Der ideale Kühlanhänger für:

Brauereien, Getränkeindustrie, Gastronomie, Getränkegroßhandel, Getränkevertrieb, u.v.m. ...

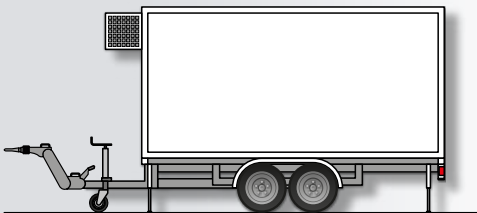

Ansicht links

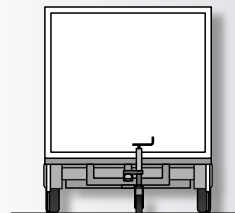

Ansicht Front

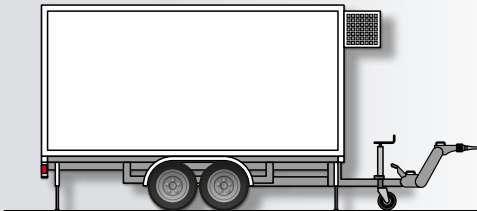

Ansicht rechts

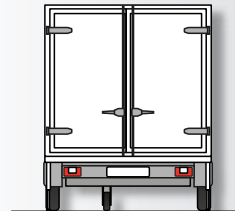

Ansicht Heck



Draufsicht

Alle Maße und Gewichtsangaben sind ca.-Angaben und richten sich nach den gewünschten Ausstattungen sowie den verwendeten Materialien.

TKH 4000-3,5 Arktis

| | | | | |
|----------------------------------|------------|-------|-------|-------|
| Aufbaumaße fahrbereit: | LxBxH [mm] | 6.070 | 2.540 | 2.835 |
| Kühlraum Innen: | LxBxH [mm] | 3.850 | 1.900 | 1.950 |
| Maximale Zuladung ca.: | [kg] | 2.000 | | |
| Zulässiges Gesamtgewicht: | [kg] | 3.500 | | |
| Palettenstellplätze: | Anzahl | 7 | | |

T-Deichselfahrgestell mit Höhenverstellung

Grundausrüstung Kühlanhänger:

- Profilleisen in Schweißkonstruktion
- 4 verstellbare Schwerlaststützen
- Höhenverstellbare Zugeinrichtung
- Aufbau aus nahtloser Polyester-Sandwich-Konstruktion
- Innen und außen mit 1,5 mm Polyesterbeschichtung und innen PUR-Schaum als Isolierung
- Doppelflügeltür am Heck
- Zapfloch im Boden
- Kühlmaschine (Tropenkühlung)

Referenzen:



TKT 3600-2,7



TKT 3600-2,7



TKT 3600-2,7



TKT 3600-2,7



TKT 4000-3,5 Arktis



TKT 4000-3,5 Arktis



Baureihe:

2K 5000-10

2K 7400-18



Der ideale Kühltransporter für:
Brauereien, Getränkeindustrie, Gastronomie,
Getränkegroßhandel, Getränkevertrieb,
u.v.m. ...

Abbildung ähnlich. Enthält Sonderausstattungen!

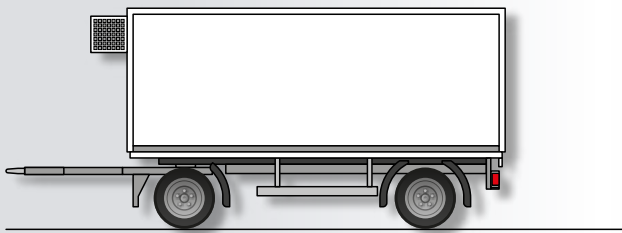

Ansicht links

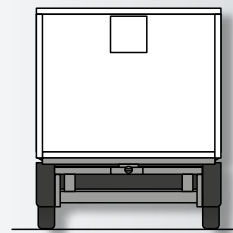

Ansicht Front



Ansicht rechts

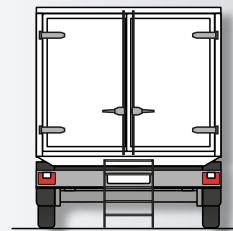

Ansicht Heck

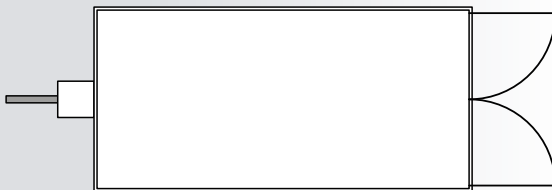

Draufsicht

Grundausrüstung Kühltransporter:

- Hauptrahmen aus Doppel-T-Stahlprofilen mit Quertraverse
- Luftfederung mit Heben und Senken
- Drehgestell aus stabilen Stahlprofilen mit Kugeldrehkranz
- Aufbau aus nahtloser Polyester-Sandwich-Konstruktion
- Doppelflügeltür am Heck
- Kühlanlage mit Abtauautomatik und flachem Verdampfer
- Herausziehbare Leiter am Heck (mittig)

Alle Maße und Gewichtsangaben sind ca.-Angaben und richten sich nach den gewünschten Ausstattungen sowie den verwendeten Materialien.

Fahrzeug-Größen:

2K 5000-10

| | | | | |
|----------------------------------|------------|--------|-------|-------|
| Aufbaumaße fahrbereit: | LxBxH [mm] | 7.400 | 2.550 | 3.120 |
| Kühlraum Innen: | LxBxH [mm] | 4.900 | 2.440 | 1.950 |
| Maximale Zuladung ca.: | [kg] | 8.000 | | |
| Zulässiges Gesamtgewicht: | [kg] | 10.900 | | |
| Palettenstellplätze: | Anzahl | 10 | | |

2K 7400-18

| | | | | |
|----------------------------------|------------|--------|-------|-------|
| Aufbaumaße fahrbereit: | LxBxH [mm] | 9.800 | 2.550 | 3.120 |
| Kühlraum Innen: | LxBxH [mm] | 7.300 | 2.440 | 1.950 |
| Maximale Zuladung ca.: | [kg] | 12.500 | | |
| Zulässiges Gesamtgewicht: | [kg] | 18.000 | | |
| Palettenstellplätze: | Anzahl | 15 | | |

Baureihe:

2K 5000-10

2K 7400-18

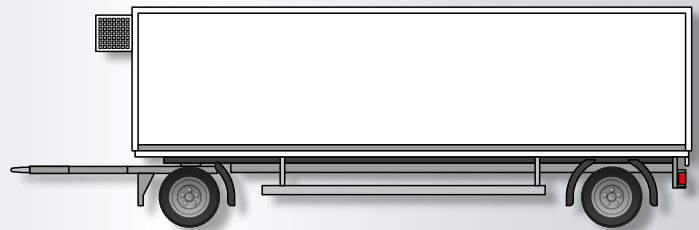
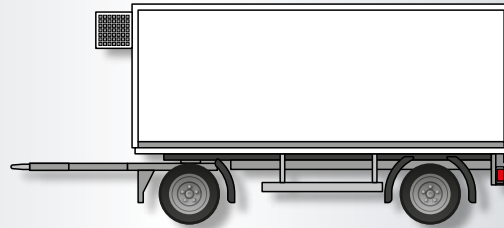

2K 5000-10



2K 5000-10



2K 5000-10



2K 5000-10



Bier



VM 2200-2 A Freddy



SB 3500 A Eurokiste



GA 5000-8 EAM Leni-Marie



GA 3500 Gondel



ET 2400-3 Little Tim



GA 4000-8 EA



GA 4000-AV Vinobil



ET 2400-3 Little Tim



ET 3000-3



GA 4600-6 EAT



GA 5000-6 EAT



GA 5000 AT Cocktailwagen



GA 4600 A



GA 4000-8 EAT



VM 2500-2 I



VM 2500-2 I



MS 4700 M



RC 5000 - High Five



SB 5000



VM 2500-3 A



VM 2500-2 I



VM 2500-2 I



VM 3500-1 I



VM 2200-3 I Freddy



VM 2200-2 I Freddy



VM 2200-3 A



LKW Schwenkwandaufbau Überdach



LKW Schwenkwandaufbau Überdach



Schwenkwandaufbau Überdach



LKW Schwenkwandaufbau Überdach



Schwenkwandaufbau Überdach



LKW Schwenkwandaufbau Überdach



Das Unternehmen CTR ist ein führendes, auf die Herstellung von Verkaufsfahrzeugen, Promotionmodulen und Kühlanhängern für die Gastronomie und Veranstaltungsbranche spezialisiertes Unternehmen. Neben Eigenentwicklungen planen wir Gastronomie Fahrzeuge auch individuell nach Kundenwunsch. Seit nunmehr über 30 Jahren haben alle CTR-Fahrzeuge eines gemeinsam – die Liebe zum Detail. Durch die gewissenhafte Planung, den Einsatz hochwertiger Materialien und die erstklassige Verarbeitung wird stets ein Höchstmaß an Qualität erreicht – zur Zufriedenheit unserer Kunden.

Wirtschaftlichkeit durch Serienfertigung und Individualität im Detail.



www.ctr-fahrzeuge.de

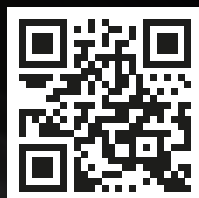

CTR-Fahrzeugtechnik GmbH

Am Rosenberg 2

D – 54518 Osann-Monzel

E-Mail info@ctr-fahrzeuge.de

Telefon +49 (0)65 35 93 94 – 0

Telefax +49 (0)65 35 93 94 – 60